

男子団体組み合わせ

○ 第1試合場
 () 第2試合場

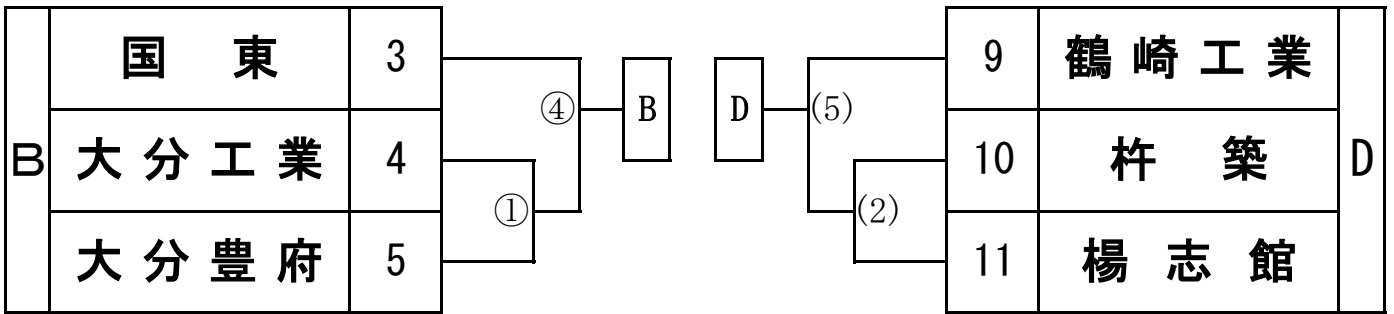
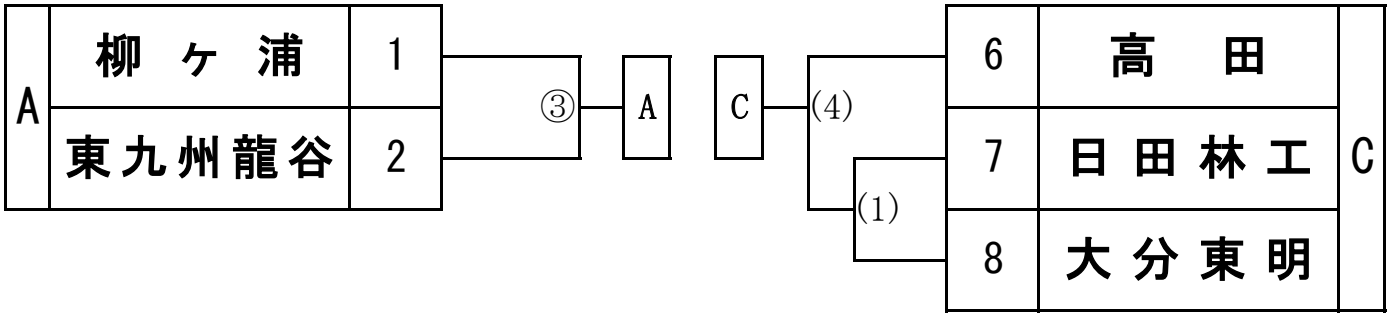

		A	B	C	D				
						勝	負	分	順
A			①	③	②				
B				(2)	(3)				
C					(1)				
D									

1位 2位 3位 4位
 _____ 高校 高校 高校 高校

女子団体組み合わせ

○ 第1試合場

() 第2試合場

1

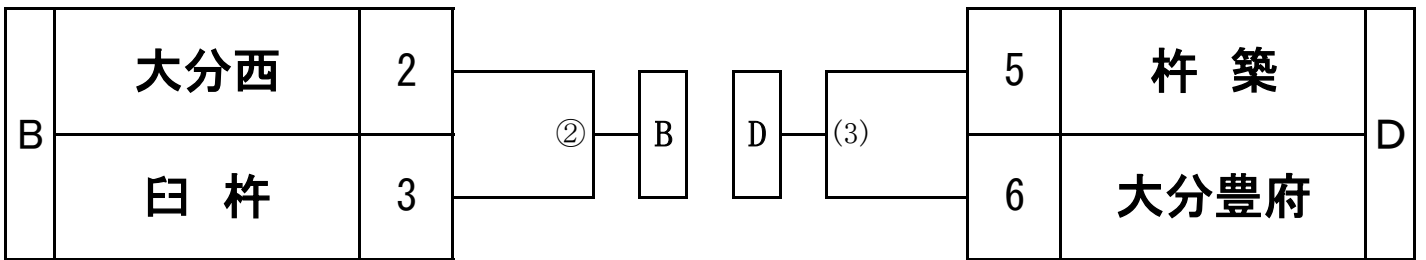
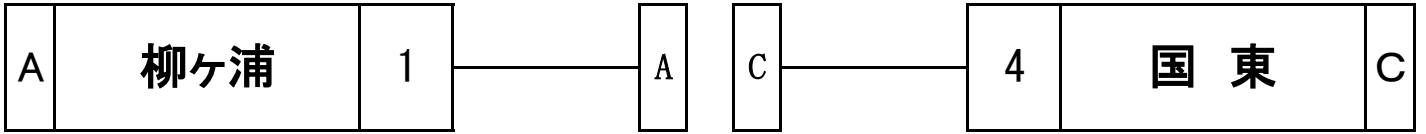

	A	B	C	D	勝	負	分	順
A		①	③	②				
B			(2)	(3)				
C				(1)				
D								

1位

2位

3位

4位

高校

高校

高校

高校

〈 7 3 Kg 級 〉

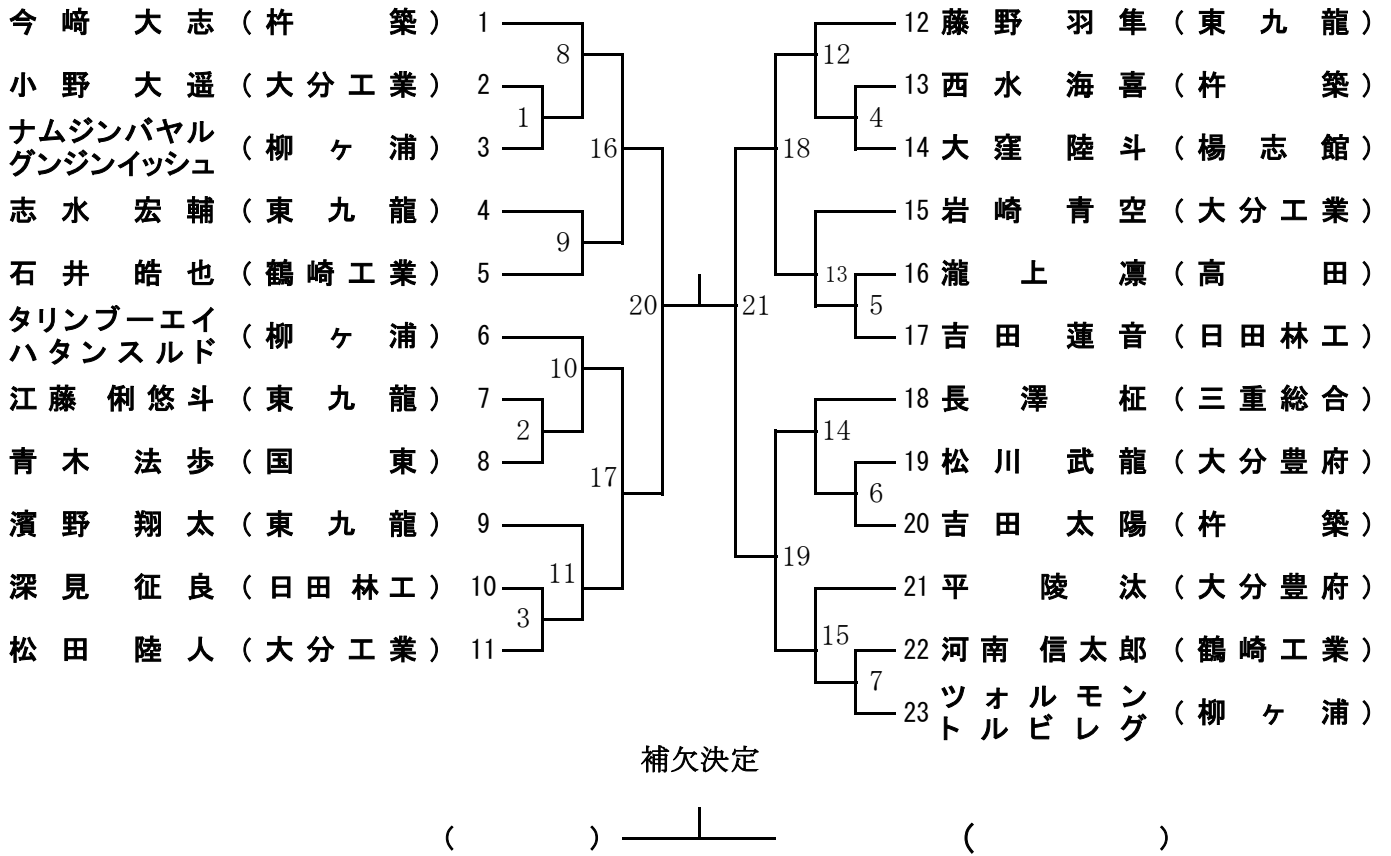

1 位
2 位
3 位
4 位

〈 8 1 Kg 級 〉

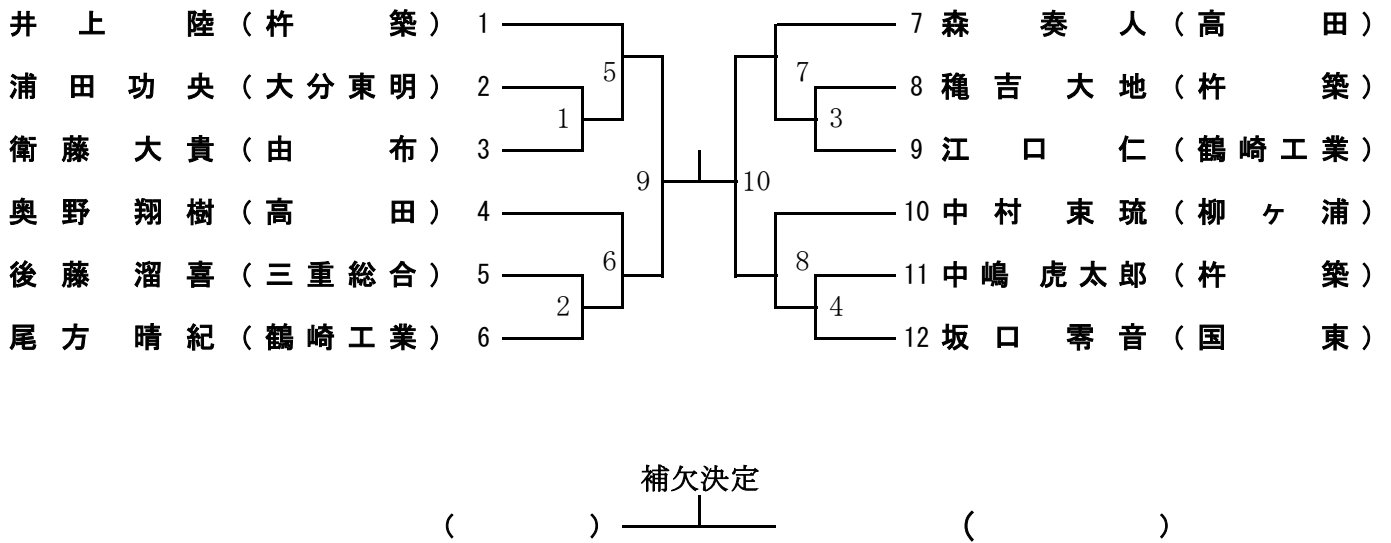

1 位
2 位
3 位
4 位

〈100Kg超級〉

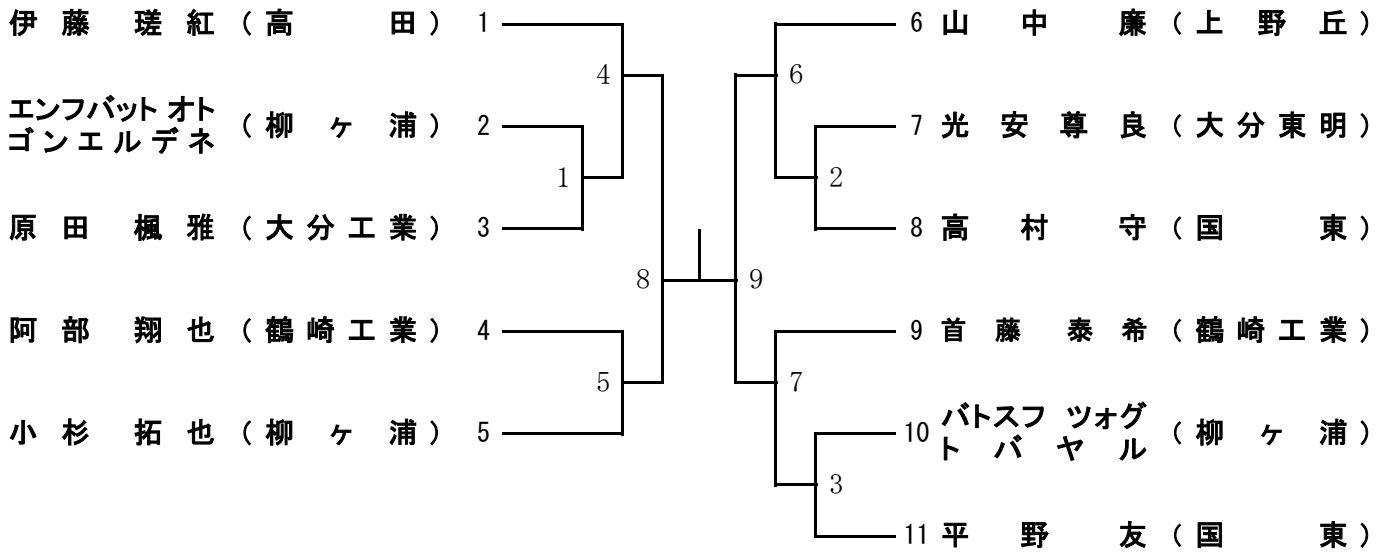

補欠決定

() ———— ()

1 位

2 位

3 位

4 位

〈 4 8 Kg 級 〉

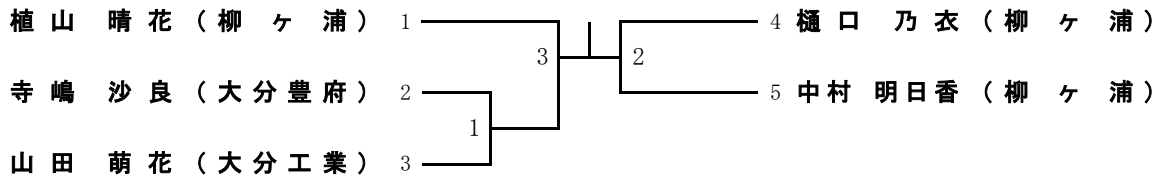

補欠決定

() ———— ()

1 位 2 位 3 位 4 位

〈 5 2 Kg 級 〉

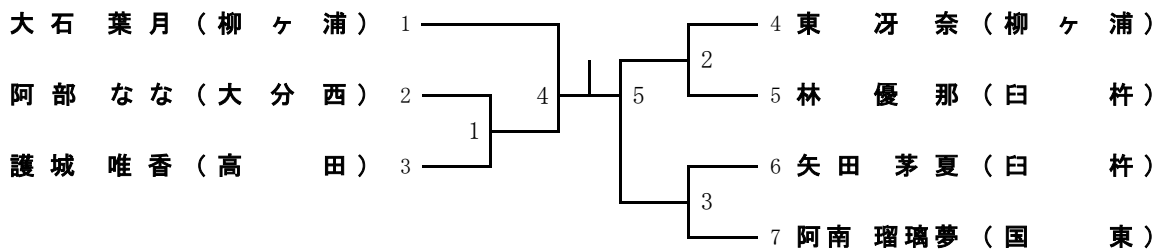

補欠決定

() ———— ()

1 位 2 位 3 位 4 位

〈 5 7 g 級 〉

	座波 星音 (柳ヶ浦)	大塚 心和 (柳ヶ浦)	竹本羽声 (大分東明)	勝	負	分	順位
座波 星音 (柳ヶ浦)	/	③	①				
大塚 心和 (柳ヶ浦)		/	②				
竹本羽声 (大分東明)			/				

1 位 2 位 3 位

〈 6 3 Kg 級 〉

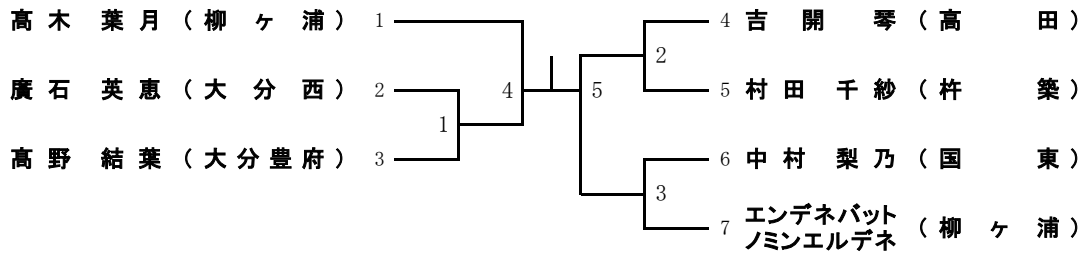

補欠決定

() ()

1 位 2 位 3 位 4 位

〈 7 0 Kg 級 〉

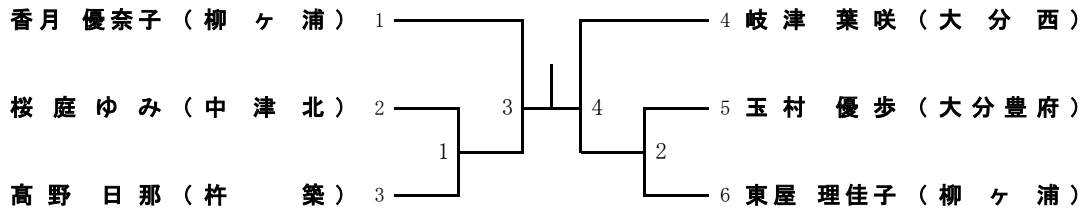

補欠決定

() ()

1 位 2 位 3 位 4 位

〈 7 8 Kg 級 〉

	上杉 実世 (柳ヶ浦)	高木 凛香 (楊志館)	分園 花菜 (国 東)	勝	負	分	順位
上杉 実世 (柳ヶ浦)		③	①				
高木 凛香 (楊志館)			②				
分園 花菜 (国 東)							

1 位 2 位 3 位

〈 7 8 Kg 超級 〉

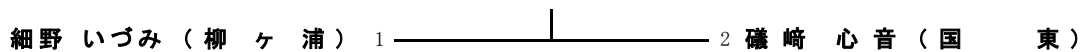

1 位 2 位