

男子団体組み合わせ

○ 第1試合場

() 第2試合場

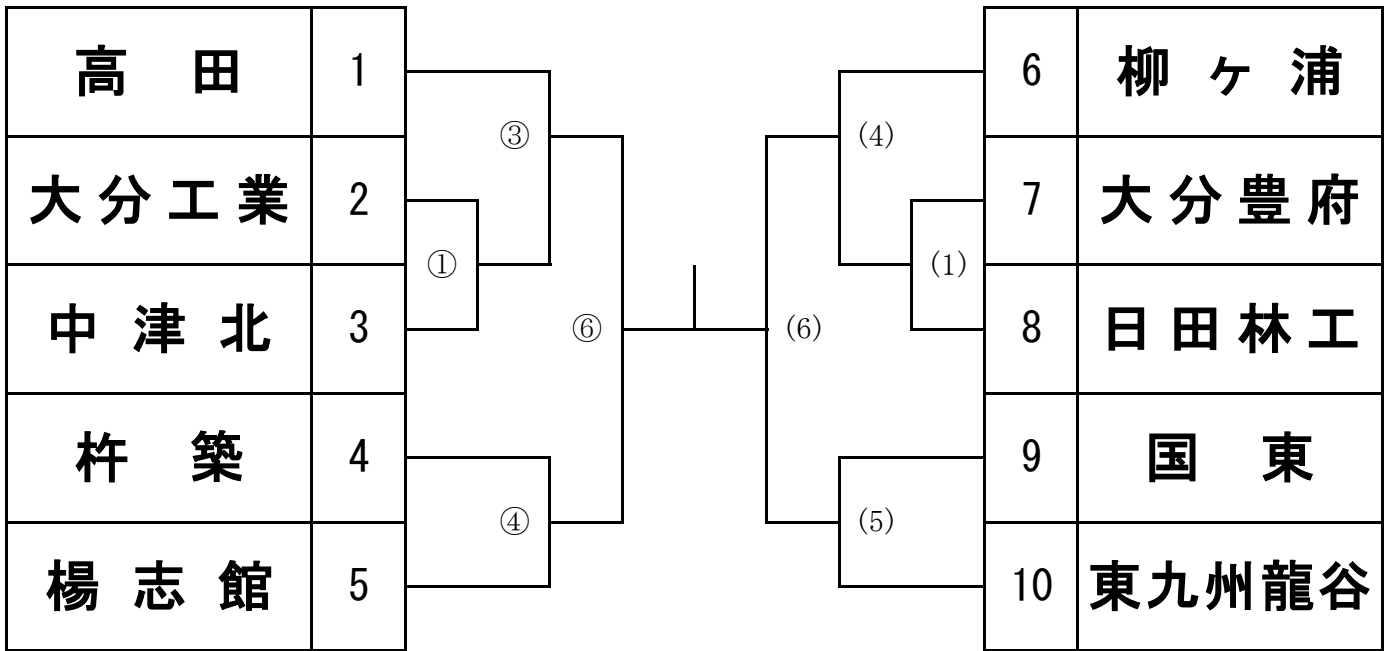

1 位 高 校

2 位 高 校

3 位 高 校

3 位 高 校

女子団体組み合わせ

○ 第1試合場

() 第2試合場

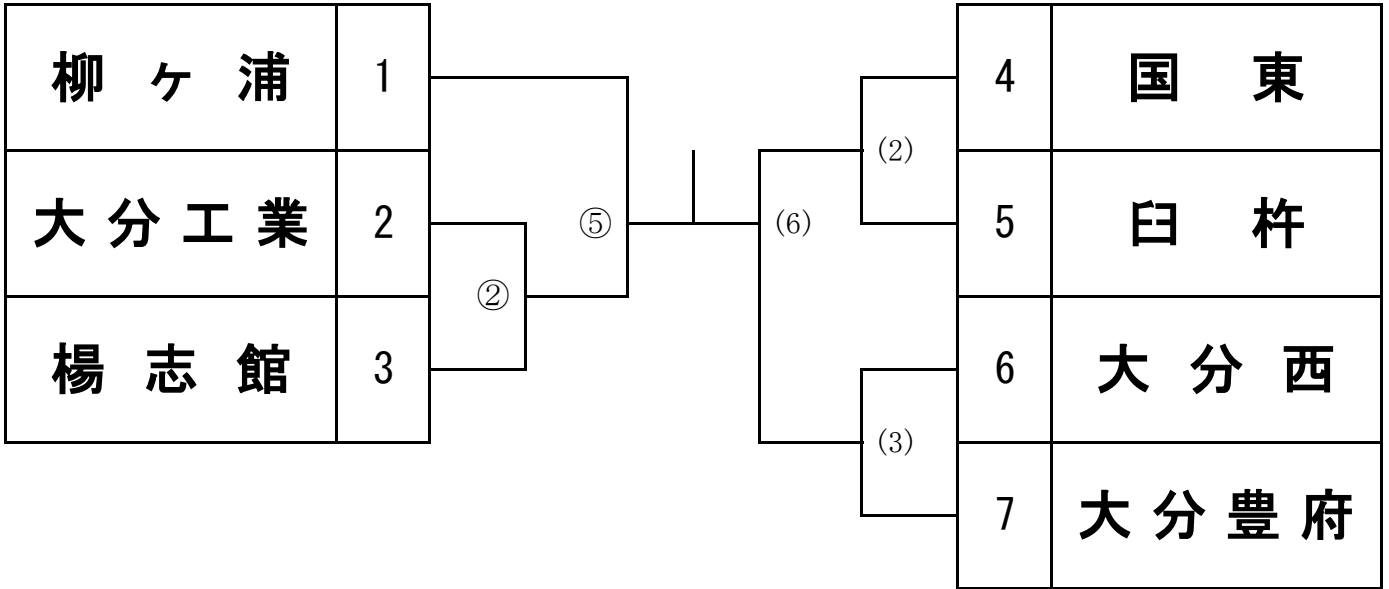

1位

高校

2位

高校

3位

高校

3位

高校

〈 60Kg級 〉

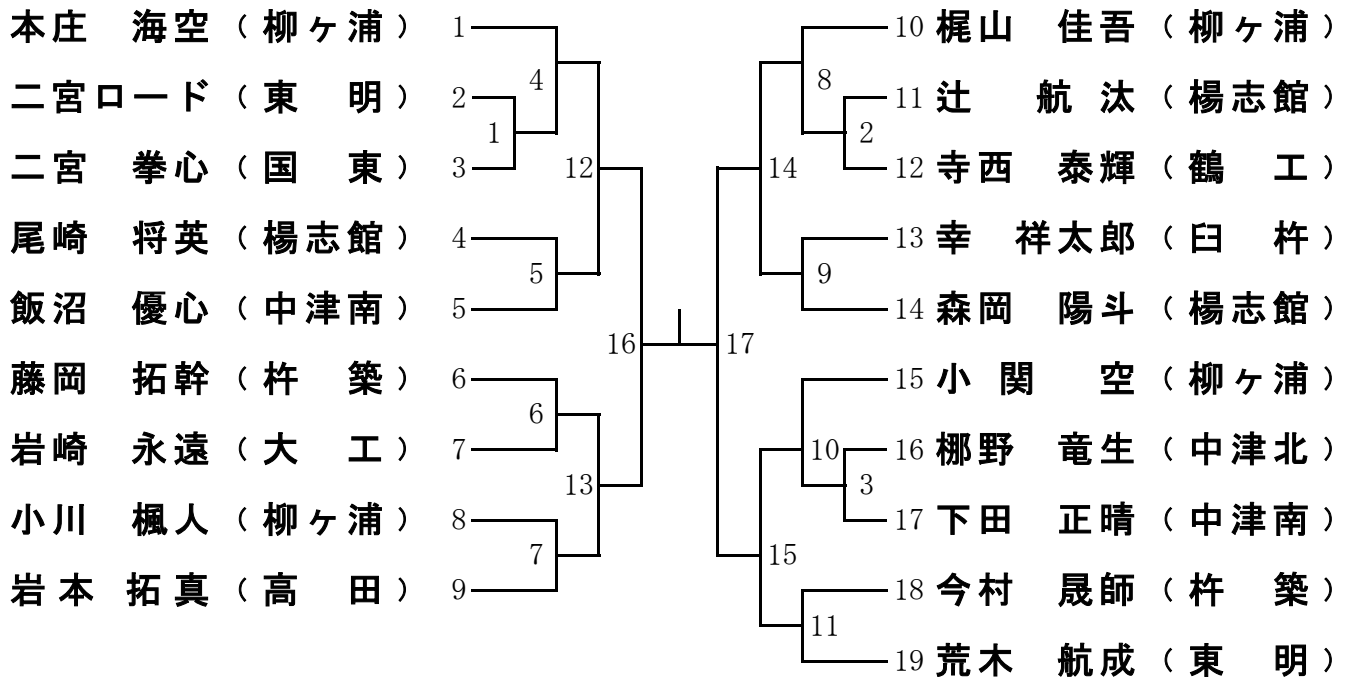

1 位

2 位

3 位

3 位

〈 66Kg級 〉

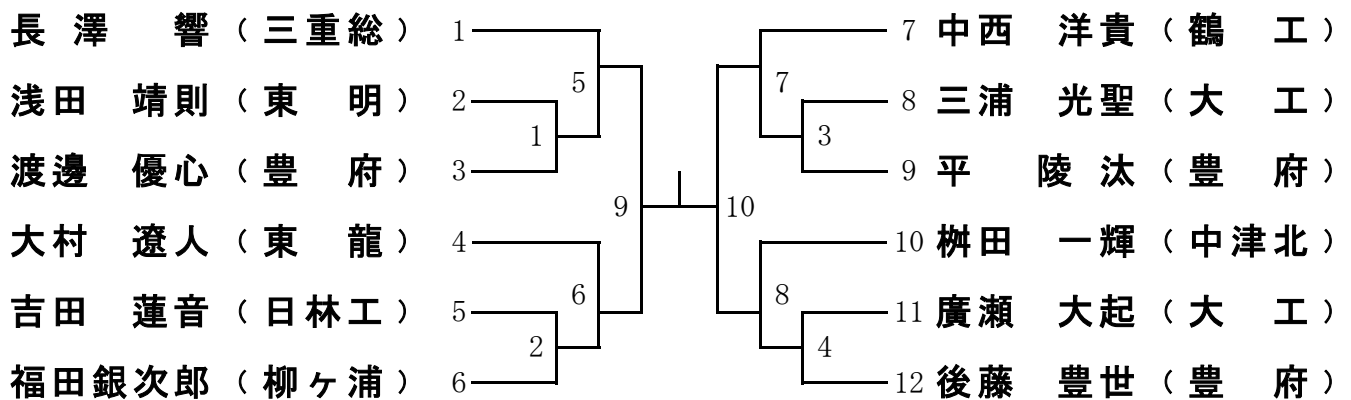

1 位

2 位

3 位

3 位

〈 7 3Kg級〉

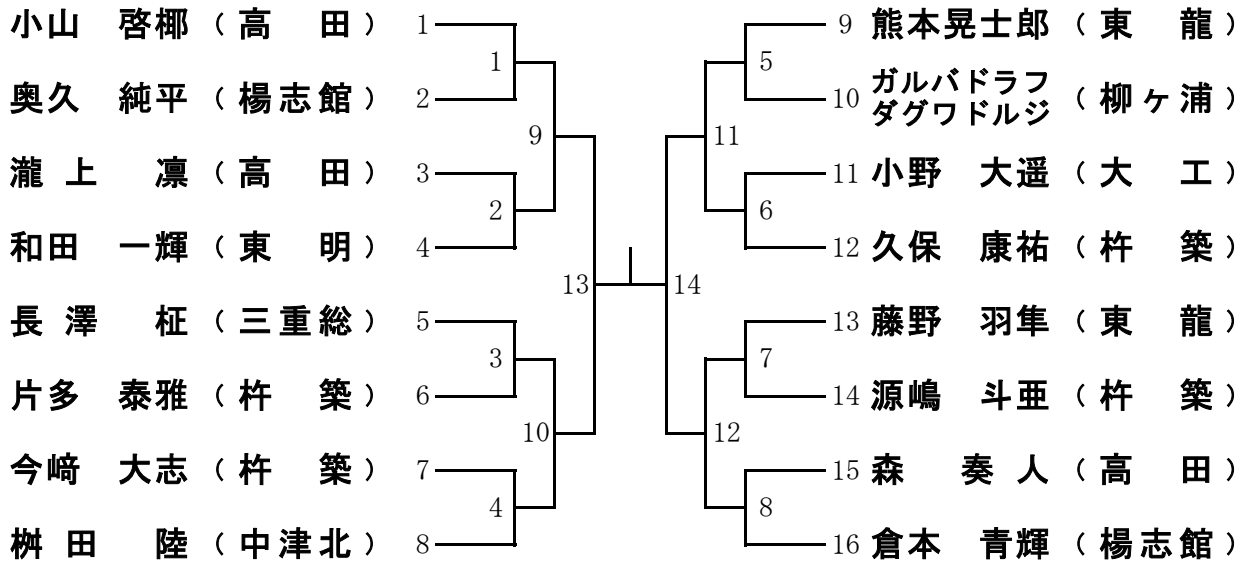

1 位

2 位

3 位

3 位

〈 8 1kg級〉

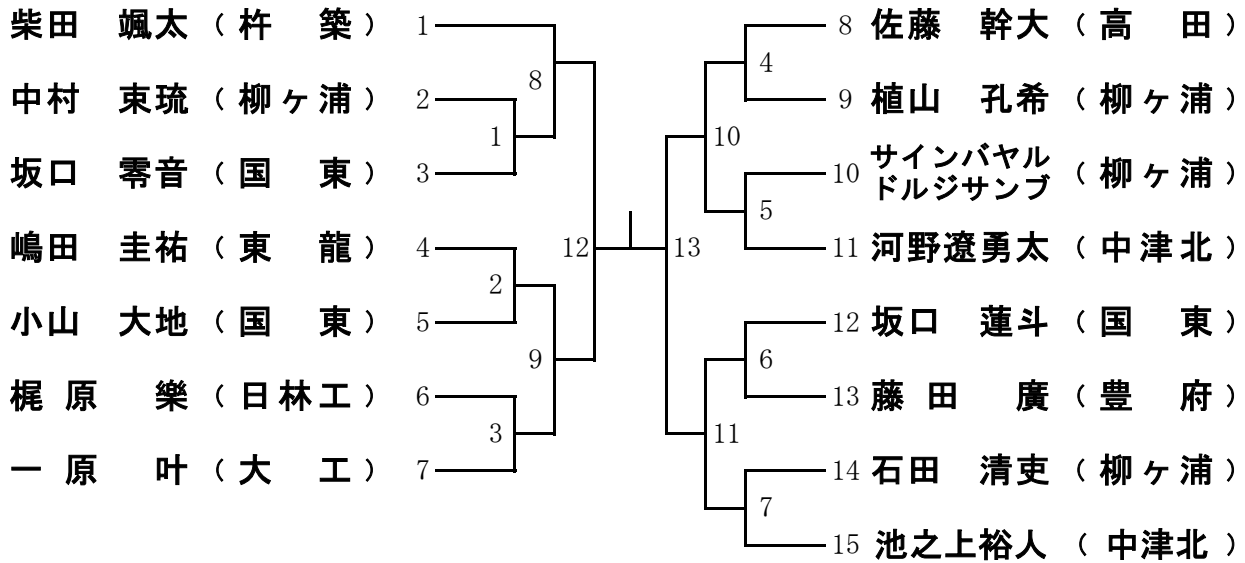

1 位

2 位

3 位

3 位

〈無差別級〉

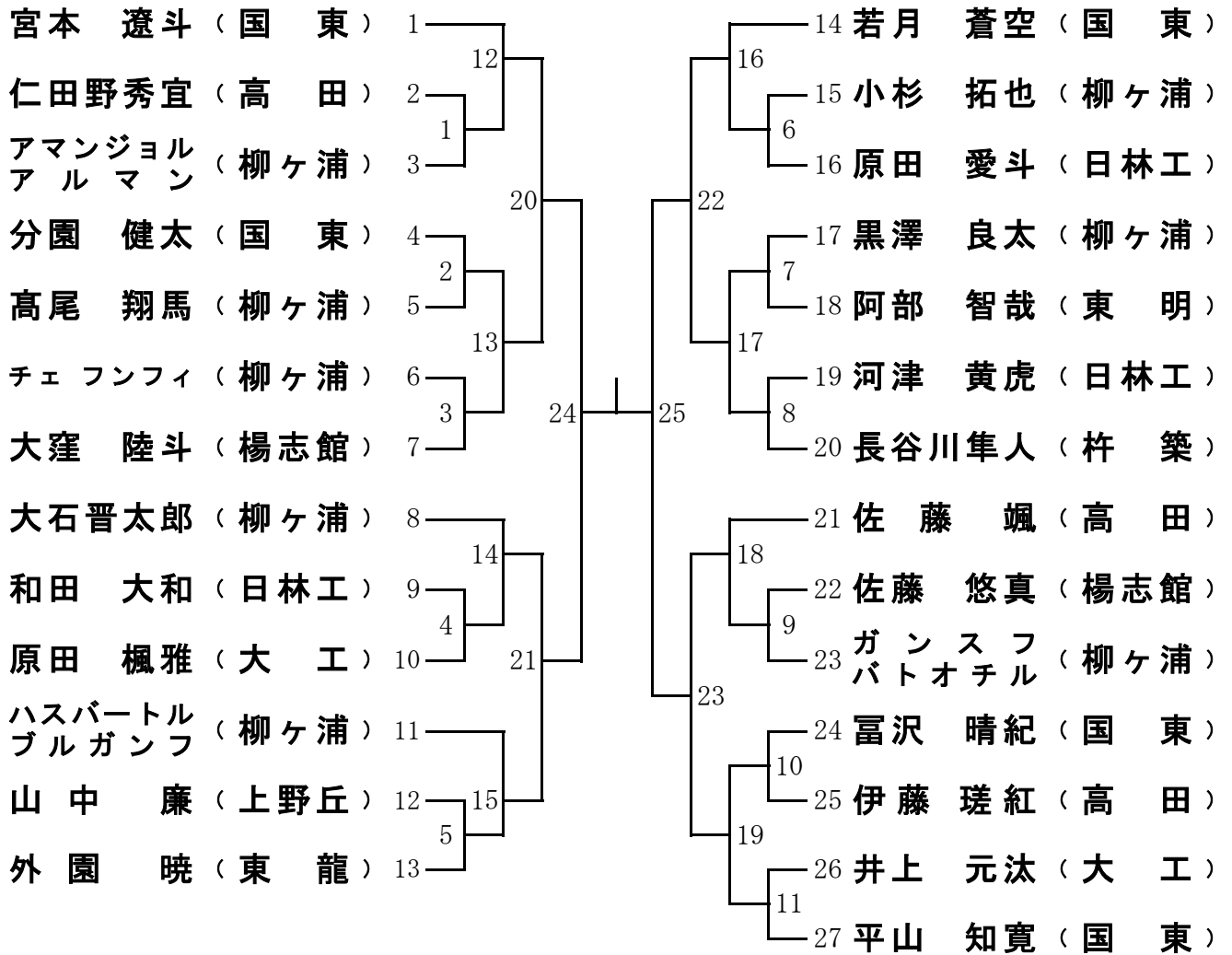

1 位

2 位

3 位

3 位

〈 4 8 Kg級 〉

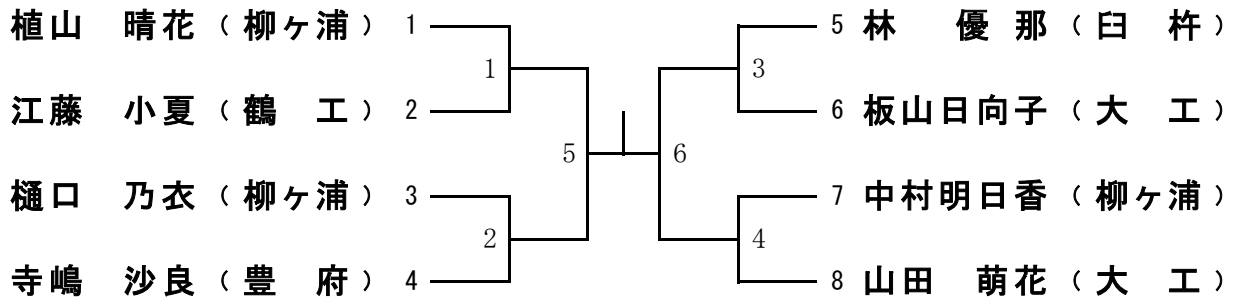

1 位
2 位
3 位
3 位

〈 5 2 Kg級 〉

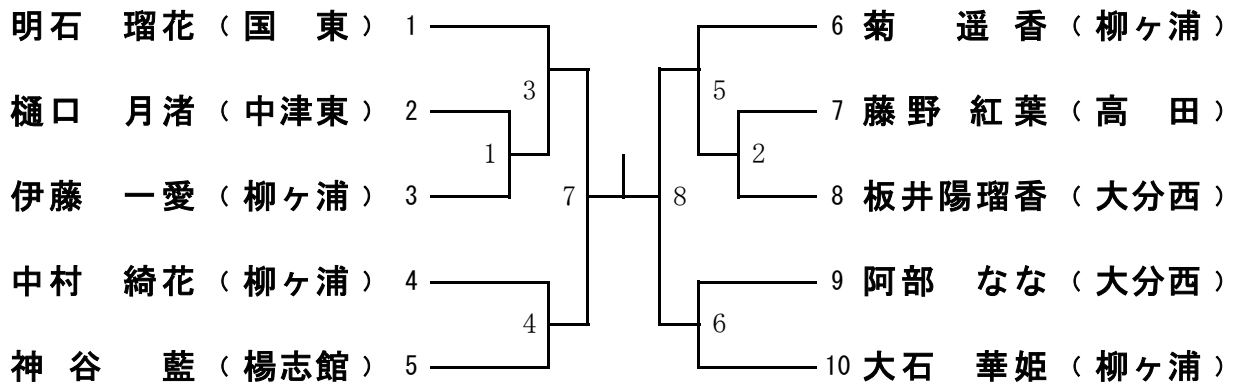

1 位
2 位
3 位
3 位

〈 5 7 kg級 〉

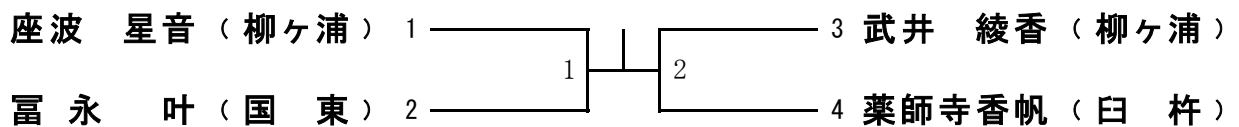

1 位
2 位
3 位
3 位

〈63Kg級〉

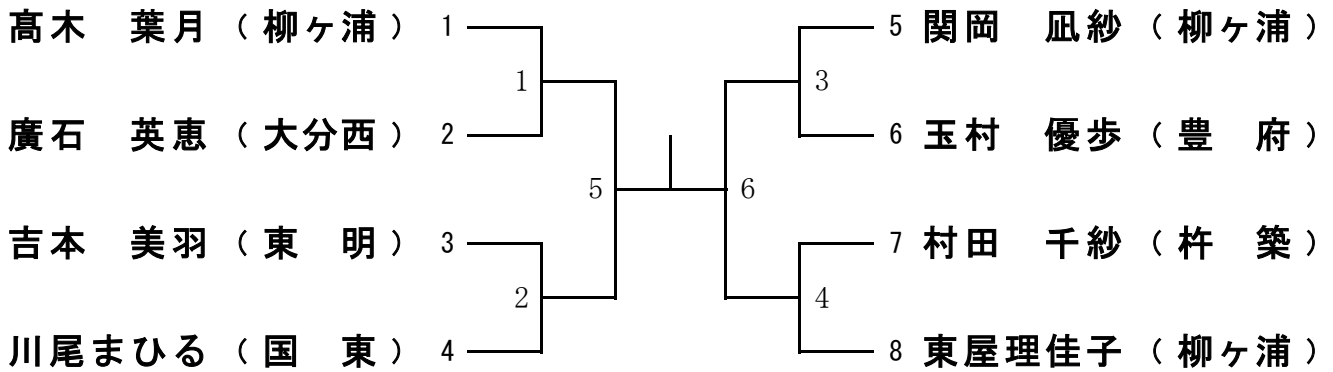

| | | | |
|-----|-----|-----|-----|
| 1 位 | 2 位 | 3 位 | 3 位 |
|-----|-----|-----|-----|

〈無差別級〉

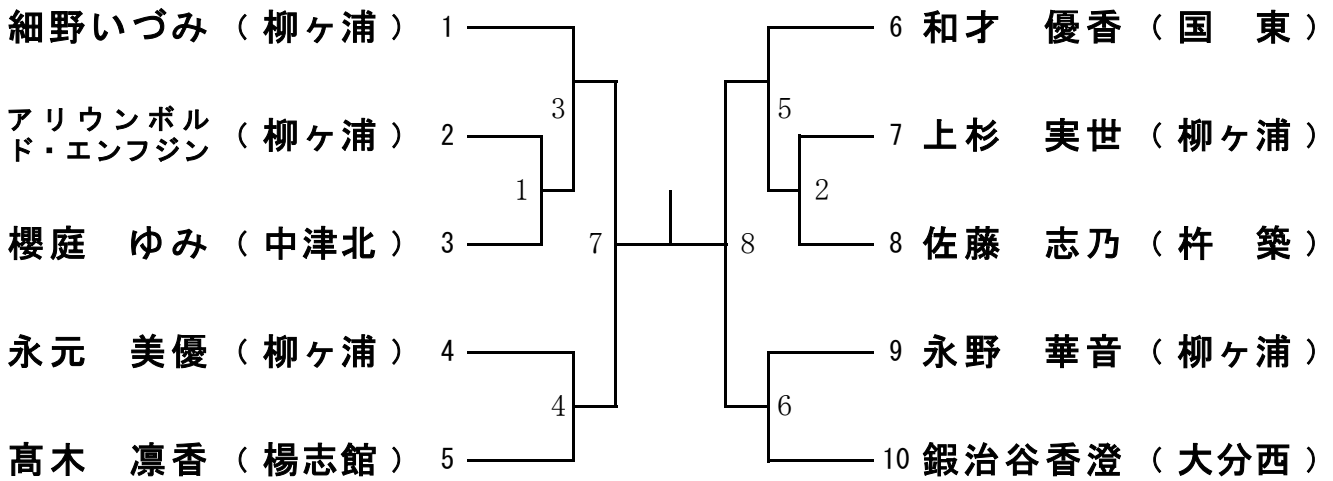

| | | | |
|-----|-----|-----|-----|
| 1 位 | 2 位 | 3 位 | 3 位 |
|-----|-----|-----|-----|