

男子団体組み合わせ

○ 第1試合場

() 第2試合場

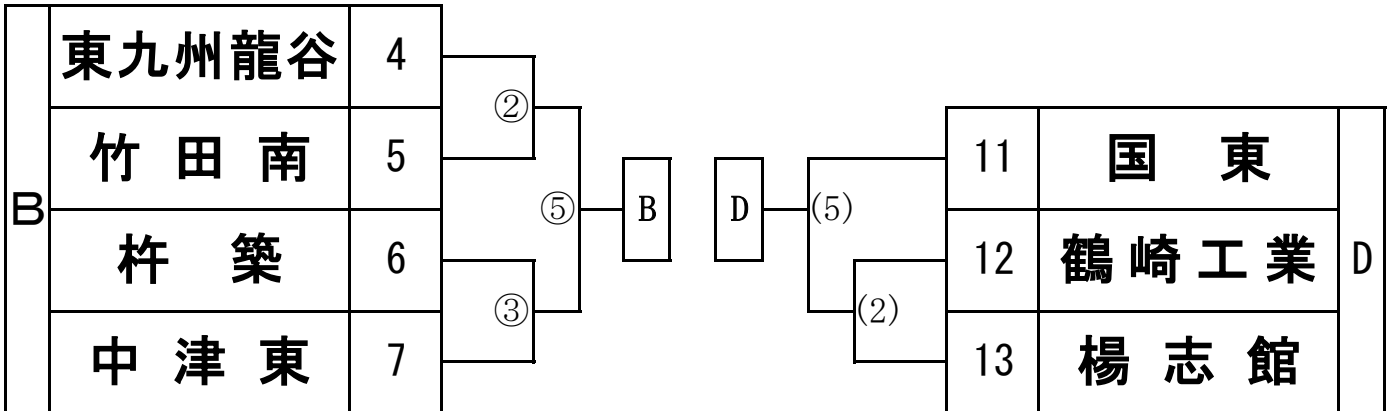
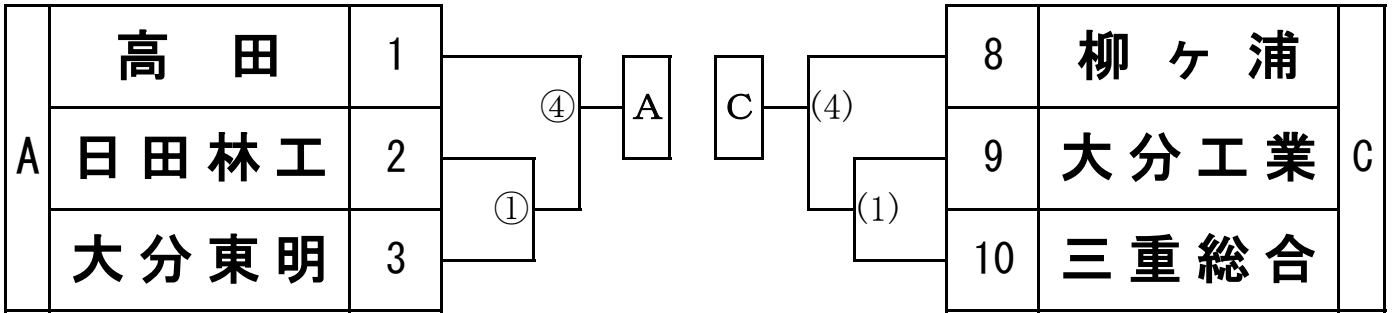

		A	B	C	D				
						勝	負	分	順
A		/	①	③	②				
B			/	(2)	(3)				
C				/	(1)				
D					/				

1位

2位

3位

4位

高校

高校

高校

高校

女子団体組み合わせ

○ 第1試合場

() 第2試合場

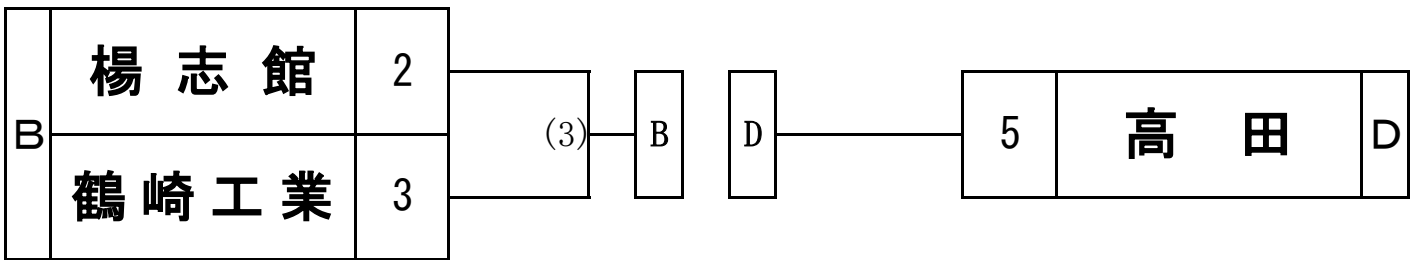
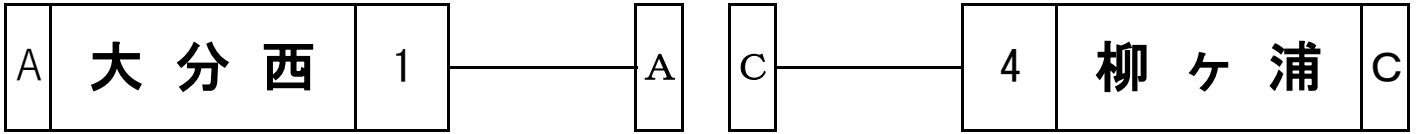

		A	B	C	D				
						勝	負	分	順
A			①	③	②				
B				(2)	(3)				
C					(1)				
D									

1位

2位

3位

4位

高校

高校

高校

高校

〈 6 0 Kg 級 〉

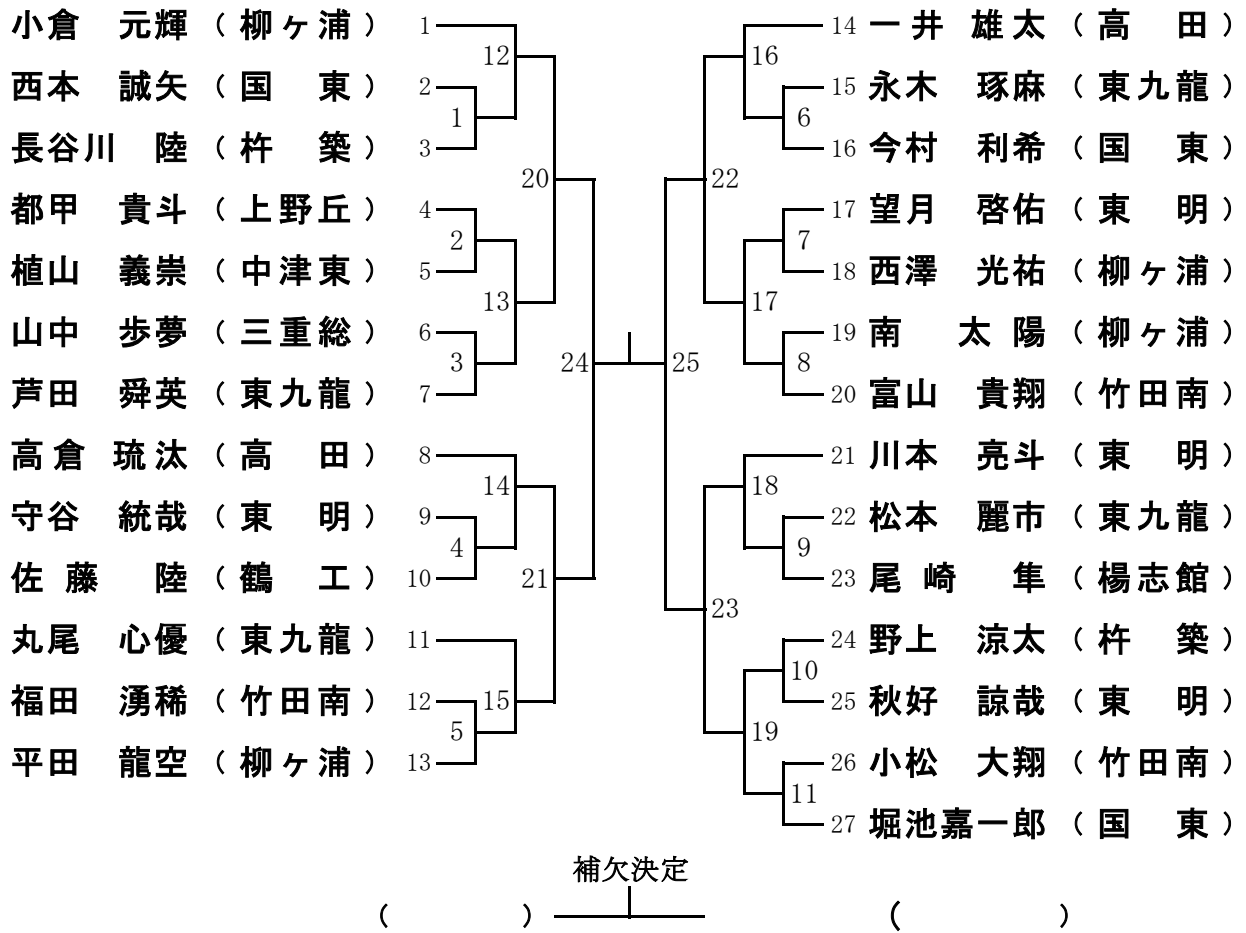

1 位
2 位
3 位
4 位

〈 6 6 Kg 級 〉

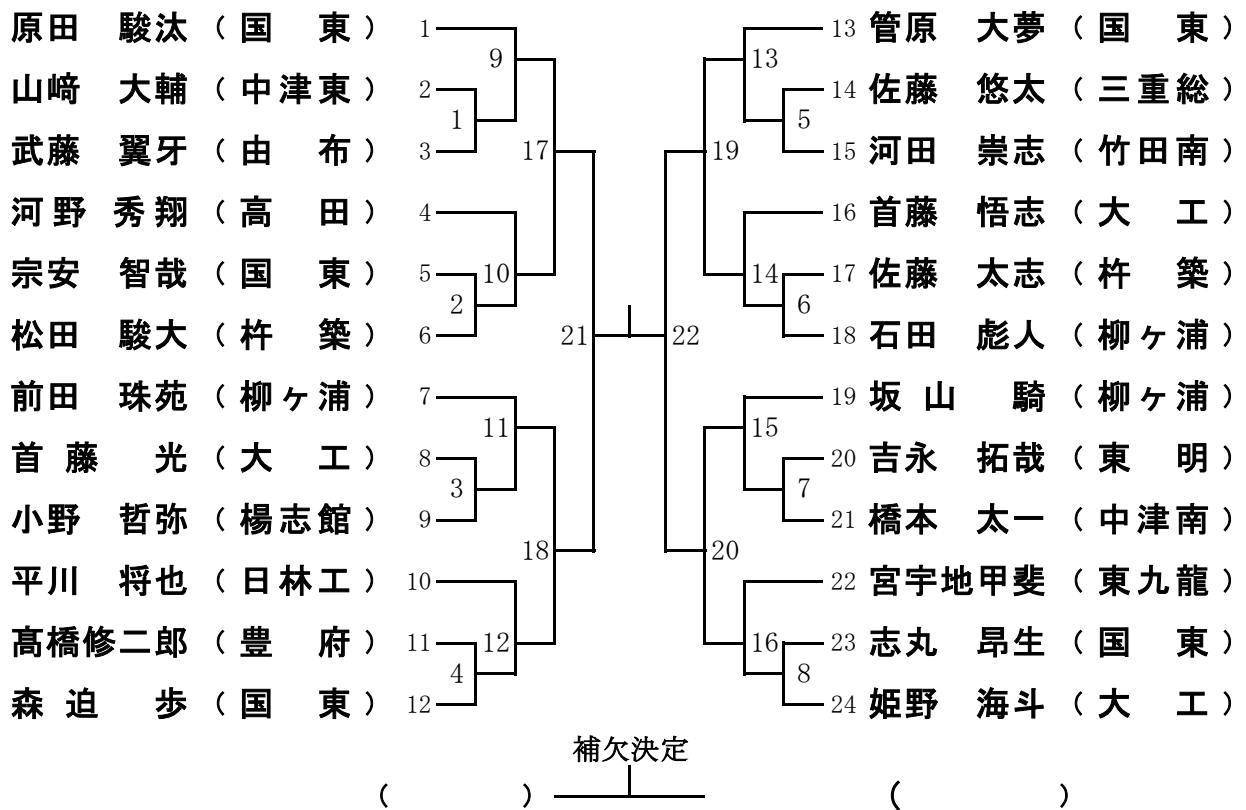

1 位
2 位
3 位
4 位

〈 7 3 Kg 級 〉

小仲周太郎 (国 東)	1			10 八木 功巳 (柳ヶ浦)
智原 星空 (東九龍)	2		6	11 野坂 晴輝 (竹田南)
山本 悠太 (楊志館)	3		1	12 源嶋 直人 (杵 築)
秋好 祐三 (日林工)	4		10	13 芦苺 仙里 (国 東)
杉田 輝 (中津南)	5		3	14 津田 僚 (柳ヶ浦)
溝口 雄也 (日林工)	6		14	15 吉村 公佑 (東九龍)
植野 陽登 (竹田南)	7		4	16 直野 翔瑠 (鶴 工)
石田 直也 (杵 築)	8		11	17 藤原 昌栄 (中津北)
平山 翼 (大 工)	9		5	

補欠決定

() ———— ()

1 位 2 位 3 位 4 位

〈 8 1 Kg 級 〉

上津原寿輝哉 (高 田)	1			10 赤 嶺 陸 (柳ヶ浦)
八木 成勲 (柳ヶ浦)	2		4	11 鈴木 寿英 (杵 築)
武津 滉大 (楊志館)	3		1	12 井本 羅智 (東九龍)
渡瀬 太雅 (高 田)	4		12	13 高濱亜久里 (東九龍)
松本 麗雄 (大 工)	5		5	14 谷川 颯 (大 工)
尾片 悠斗 (中津北)	6		16	15 浮津 琉矢 (杵 築)
井田 暁久 (国 東)	7		6	16 神谷 輝 (国 東)
松山 弘樹 (鶴 工)	8		13	17 惣間 聖斗 (楊志館)
阿久根未綺翔 (三重総)	9		7	18 矢野 海里 (柳ヶ浦)
				19 谷 陸 叶 (国 東)

補欠決定

() ———— ()

1 位 2 位 3 位 4 位

〈 90 Kg 級 〉

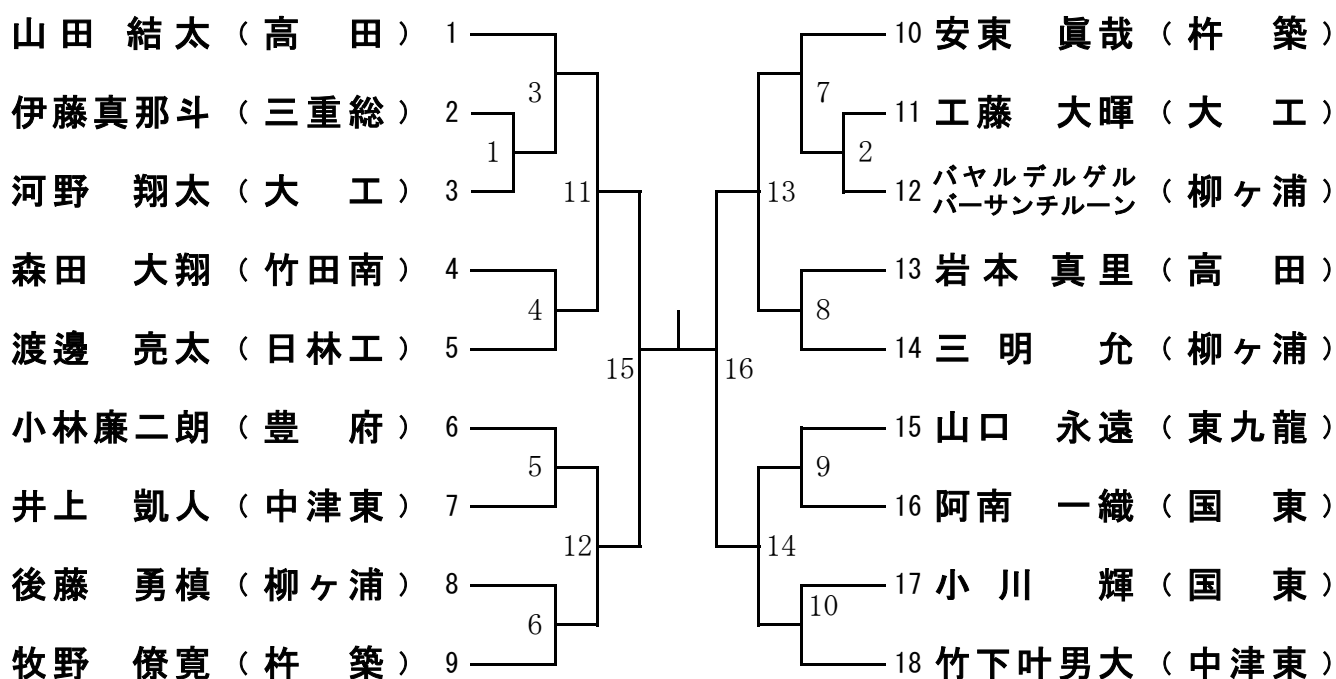

補欠決定

() ———— ()

1 位
2 位
3 位
4 位

〈 100 Kg 級 〉

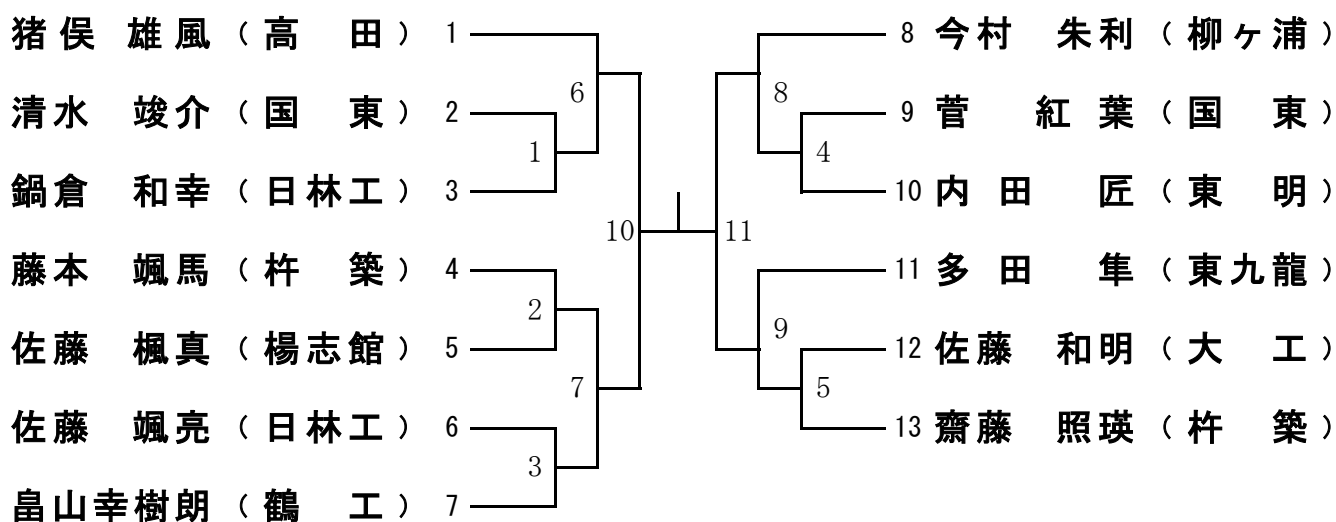

補欠決定

() ———— ()

1 位
2 位
3 位
4 位

〈100Kg超級〉

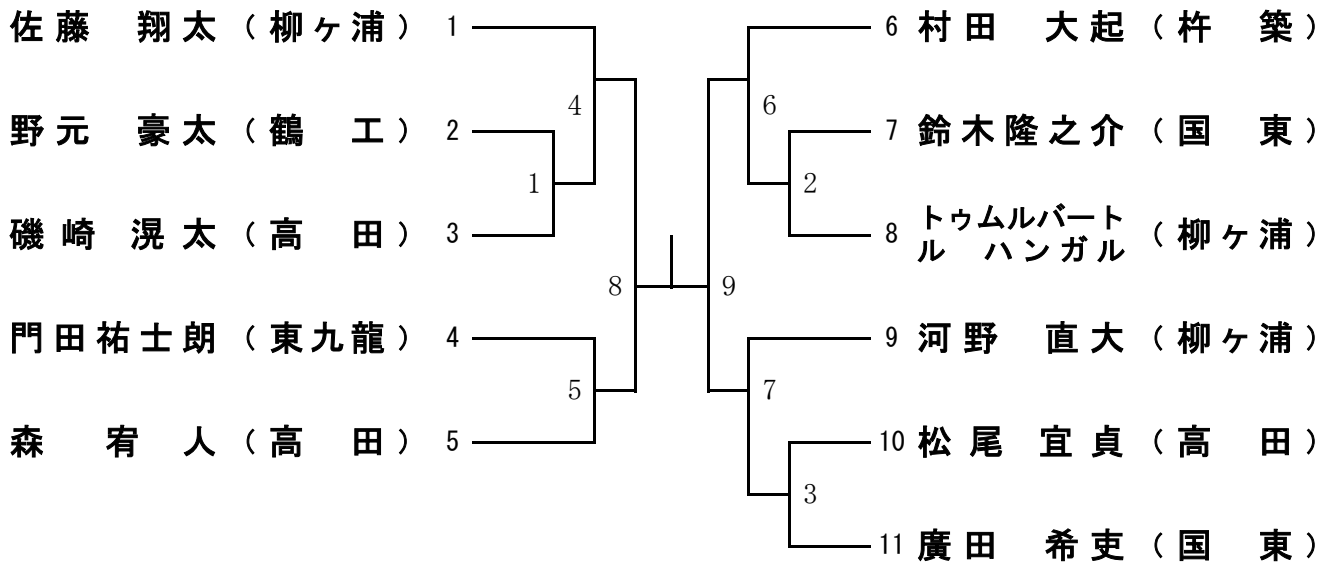

補欠決定



1位 2位 3位 4位

〈 4 8 Kg 級 〉

原田 瑞希 (柳ヶ浦) 1 ————— 2 長吉ほのか (豊 府)

1 位

2 位

〈 5 2 Kg 級 〉

永田 彩乃 (柳ヶ浦) 1 ————— 4 徳丸 緋奈乃 (高 田)
寺嶋 叶望 (大分西) 2 ————— 5 佐波 琳桜 (楊志館)
藤本さくら (昭和) 3 ————— 6 小野由輝菜 (鶴 工)

補欠決定

() ————— ()

1 位

2 位

3 位

4 位

〈 5 7 g 級 〉

大野 璃音 (柳ヶ浦) 1 ————— 4 石元 望琴 (高 田)
國廣ここ乃 (大分西) 2 ————— 5 前野 花 (鶴 工)
塚田 百香 (中津北) 3 ————— 6 二宮 侑芽 (杵 築)
7 小林 歩果 (大分西)

補欠決定

() ————— ()

1 位

2 位

3 位

4 位

〈 6 3 Kg 級 〉

	二宮 冴羽 (大分西)	香月陽奈子 (柳ヶ浦)	伊藤 華歩 (楊志館)	勝	負	分	順位
二宮 冴羽 (大分西)	/	③	①				
香月陽奈子 (柳ヶ浦)		/	②				
伊藤 華歩 (楊志館)			/				

1 位

2 位

3 位

〈 7 0 Kg 級 〉

堀田 莉央 (大分西) 1 _____ 2 田中 鈴珠 (国 東)

1 位

2 位

〈 7 8 Kg 級 〉

七 俵 鈴 (柳ヶ浦) 1 _____ 2 伊藤玲緒奈 (三重総)

1 位

2 位

〈 7 8 Kg 超級 〉

明 石 愛 (高 田) 1 _____ 2 日高 愛奈 (東 明)

1 位

2 位