

(柔道) 男子団体組み合わせ

○…第1試合場
()…第2試合場

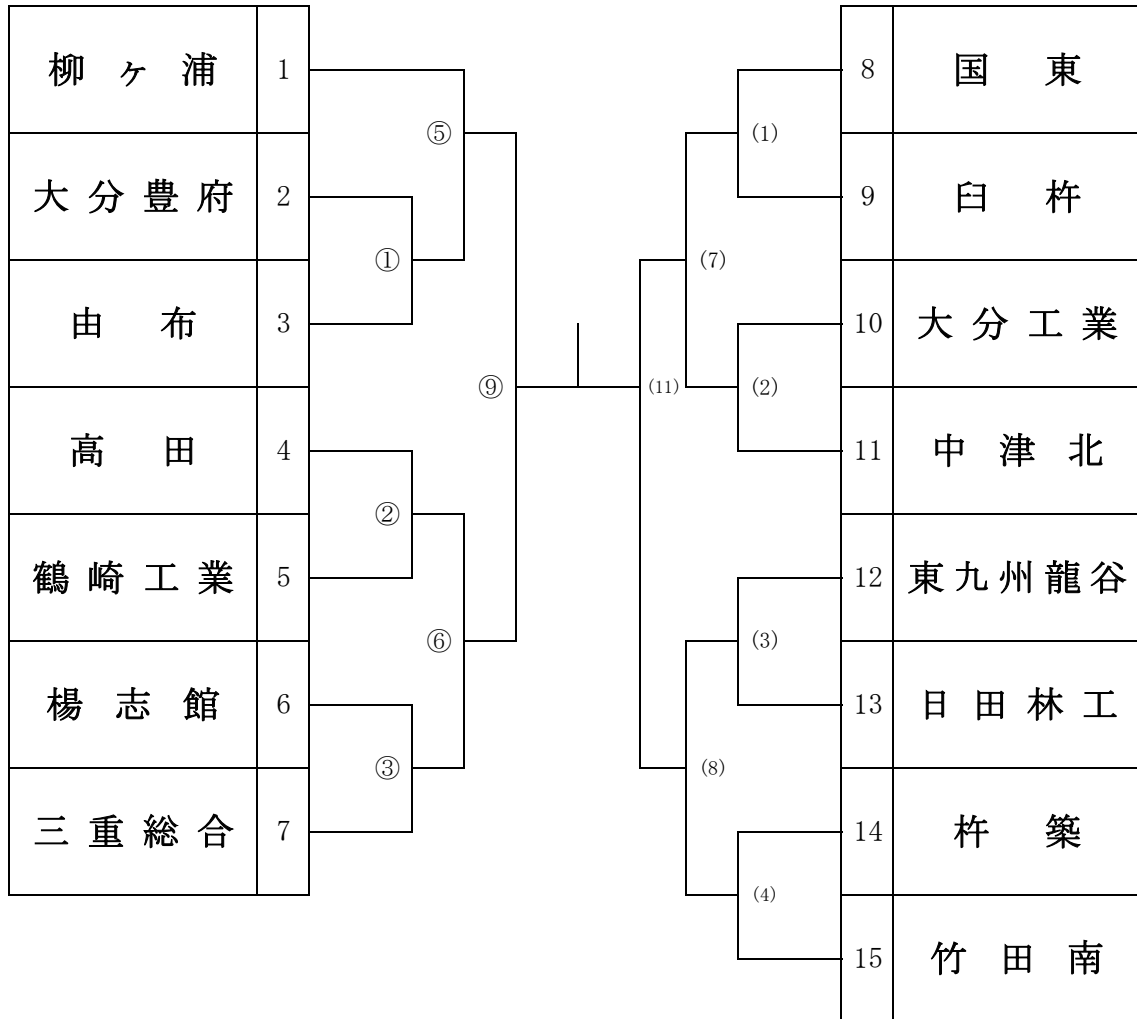

全九州大会代表決定戦

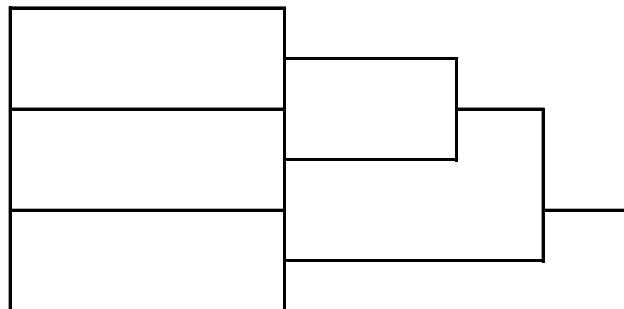

〈男子個人〉

⑬-3

柔道競技

6月3日(日) 9:30~

73kg級

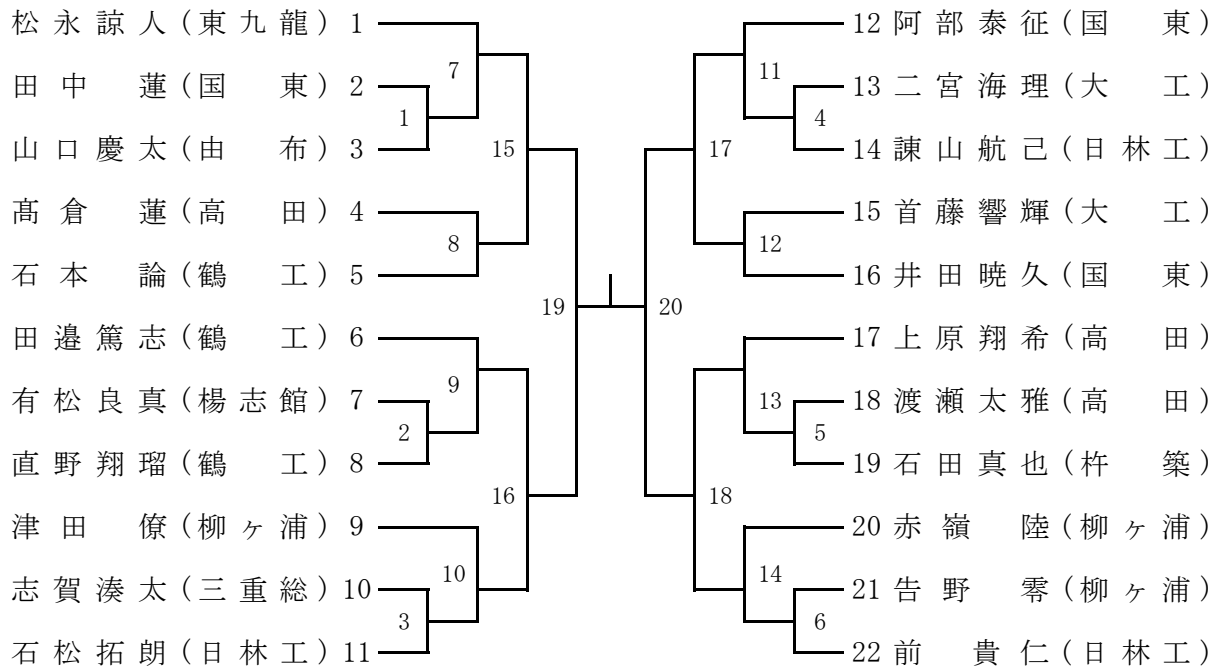

81kg級

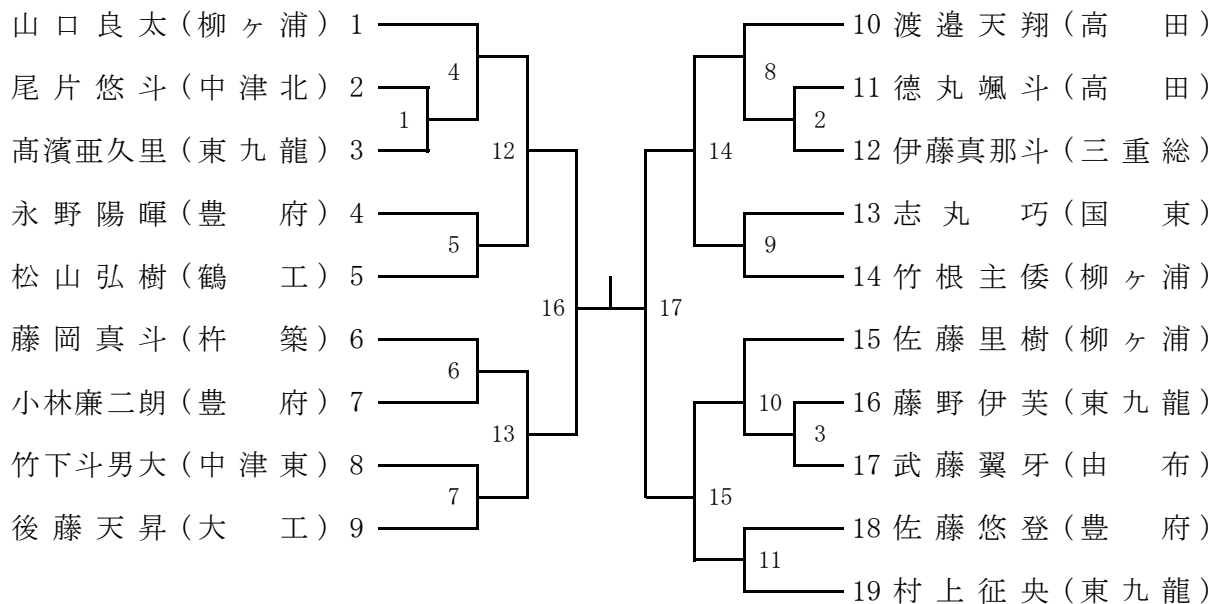

90kg級

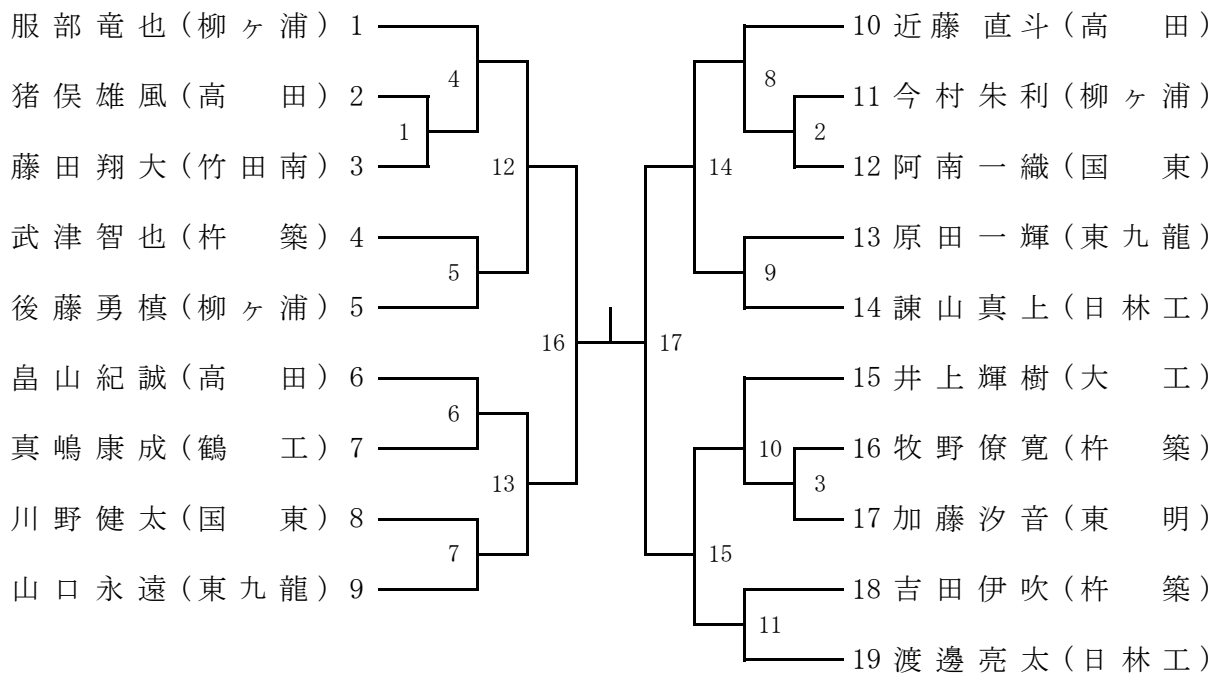

100kg級

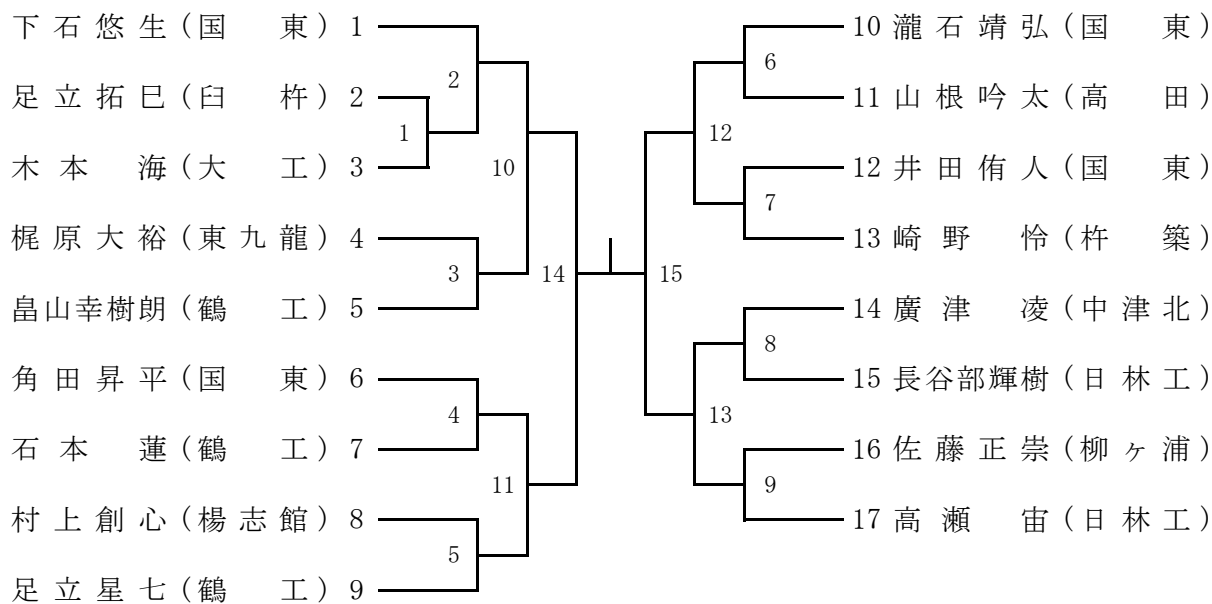

〈男子個人〉

⑬-5

柔道競技

6月3日(日) 9:30~

100kg超級

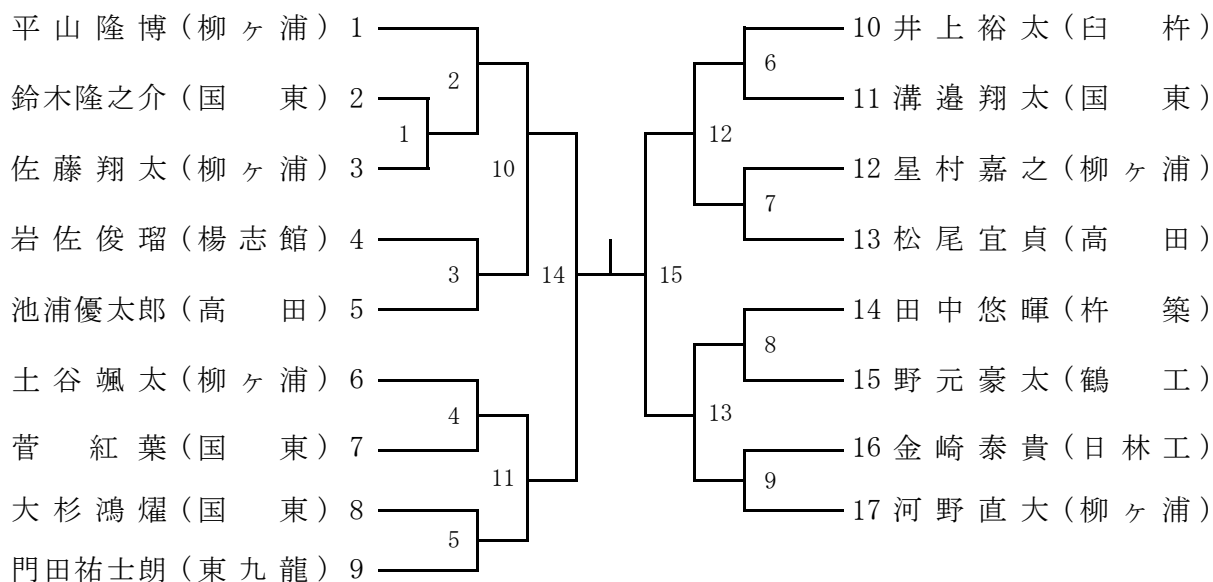

柔道競技

〈女子団体〉

6月2日(土) 10:00~

(柔道) 女子団体組み合わせ

○…第1試合場
()…第2試合場

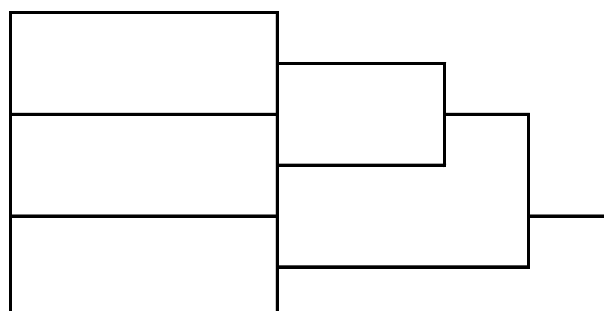
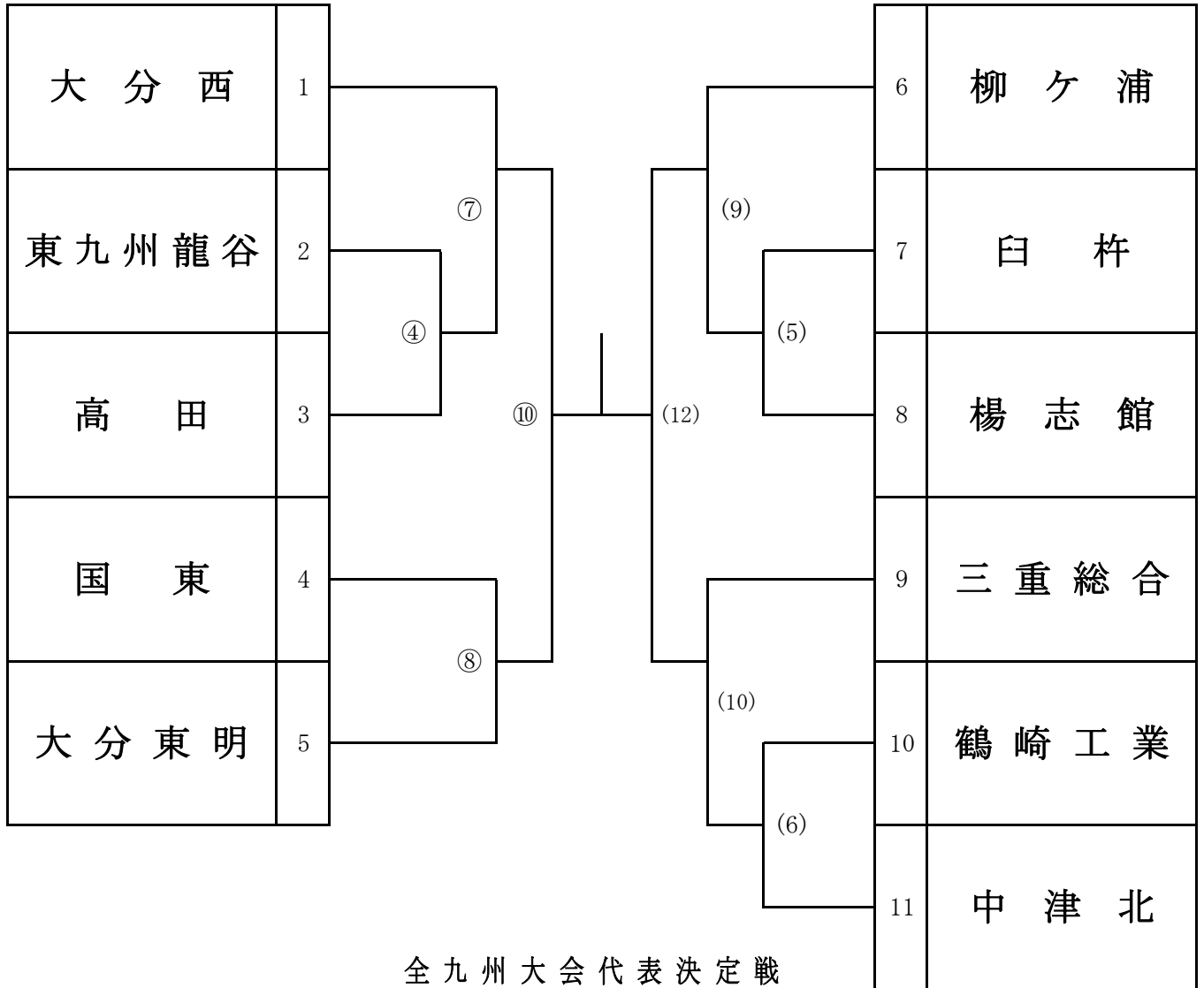

〈女子個人〉

6月3日(日) 9:30~

女子個人戦

48kg級

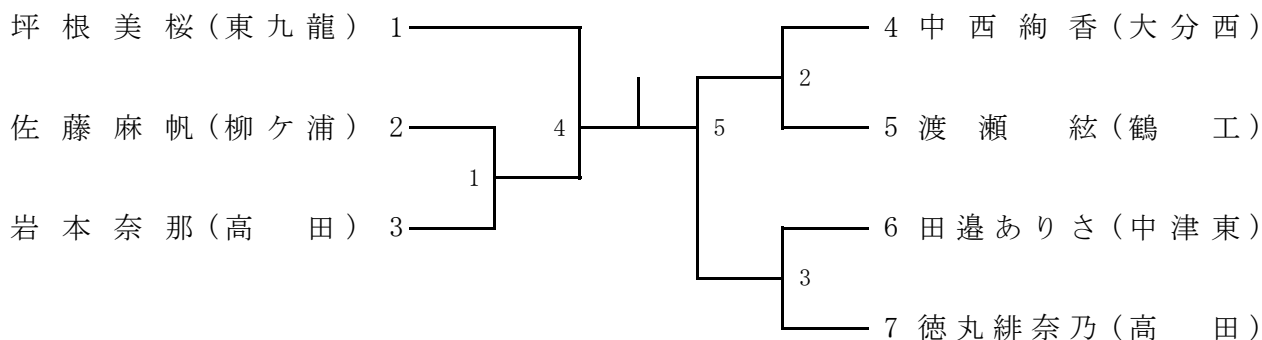

52kg級

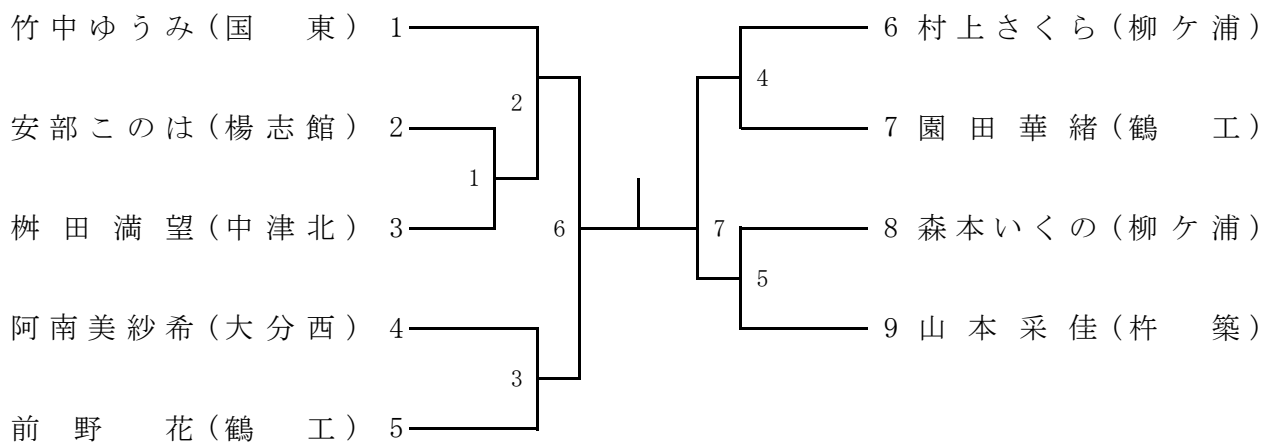

〈女子個人〉

6月3日(日) 9:30~

57kg級

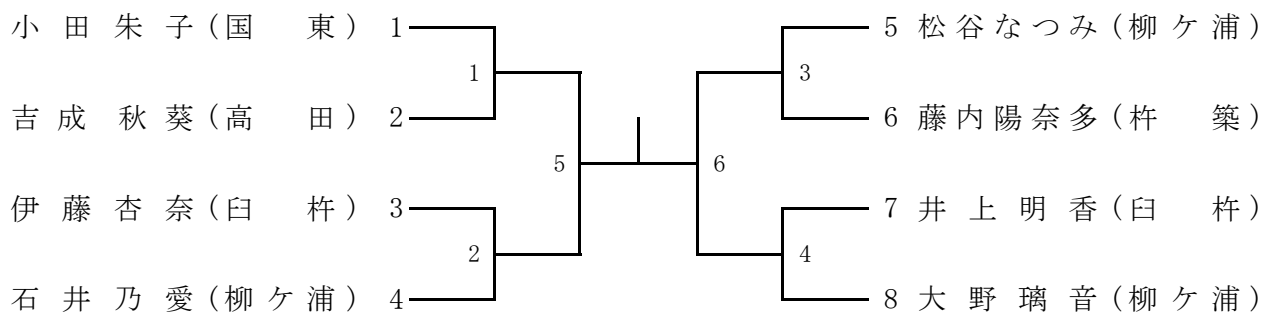

63kg級

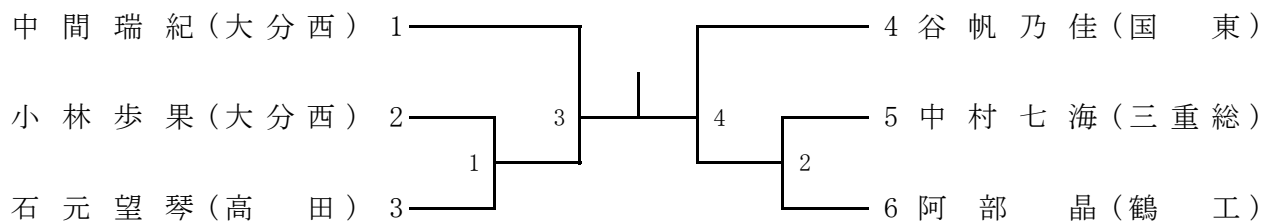

柔道競技

〈女子個人〉

6月3日(日) 9:30~

70kg級

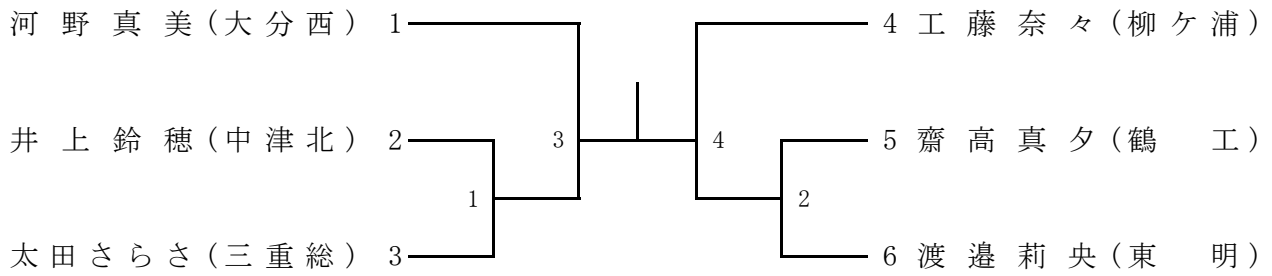

78kg級

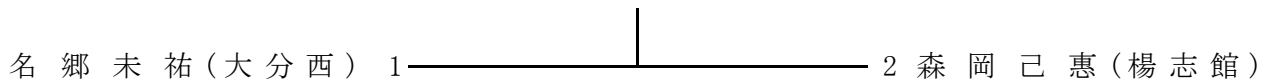

78kg超級

