

# 柔道競技

〈男子団体〉

6月 1日 (土) 10:15～

## (柔道) 男子団体組み合わせ

○…第1試合場  
( )…第2試合場

### ●予選リーグ

Aグループ				Cグループ								
柳ヶ浦	大分豊府	勝	負	分	順位	国東	杵築	大分東明	勝	負	分	順位
柳ヶ浦	⑤					国東	(5)	(1)				
大分豊府						杵築		(3)				
						大分東明						

Bグループ				Dグループ								
東九州龍谷	日田林工	高田	勝	負	分	鶴崎工業	大分工業	中津東	勝	負	分	順位
東九州龍谷	⑥	①				鶴崎工業	(6)	(2)				
日田林工		④				大分工業		(4)				
高田						中津東						

### ●順位決定リーグ選出トーナメント 【※予選リーグの各グループ2位は1～4のフリー抽選を行う。】

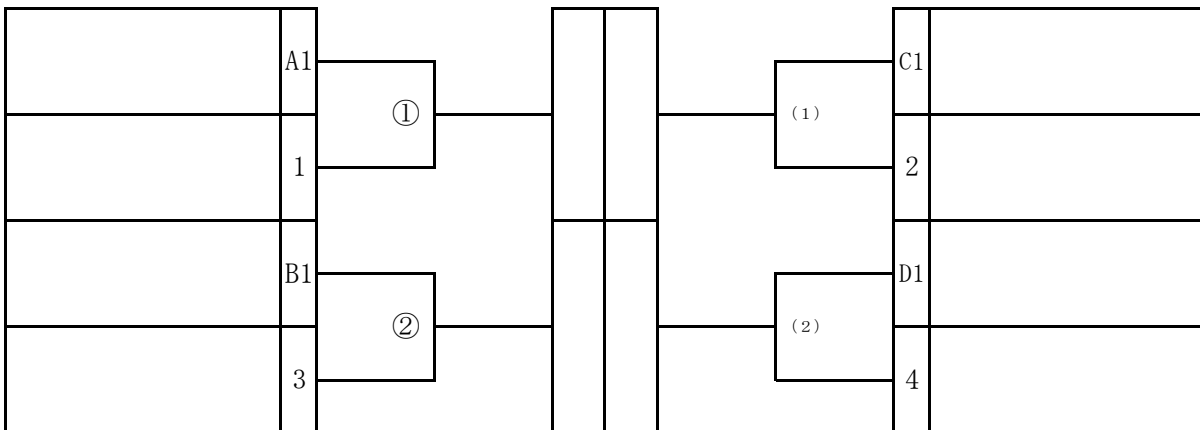

### ●順位決定リーグ

男子 決勝リーグ	勝	負	分	順位
①の勝ち	⑥	②	④	
(1)の勝ち		(4)	(2)	
(2)の勝ち			(6)	
②の勝ち				

優勝 高等学校

2位 高等学校

3位 高等学校

3位 高等学校

# 男子個人戦

6月4日(日) 10:00~

## 60kg級

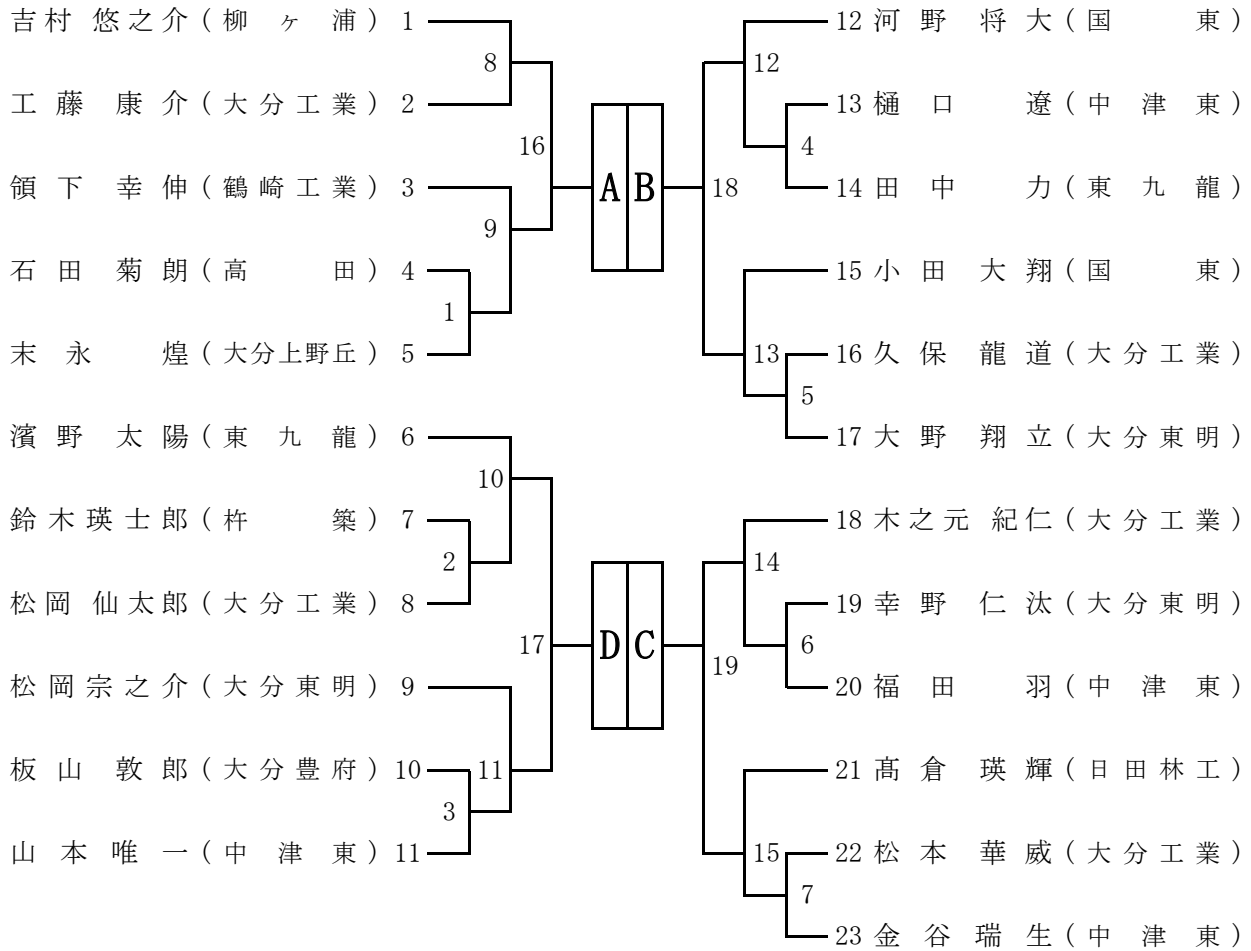

60kg					勝	負	分	順位
A		⑥	④	②				
B			①	③				
C				⑤				
D								

優勝 ( )  
 第2位 ( )  
 第3位 ( )  
 第3位 ( )

# 6 6 k g 級

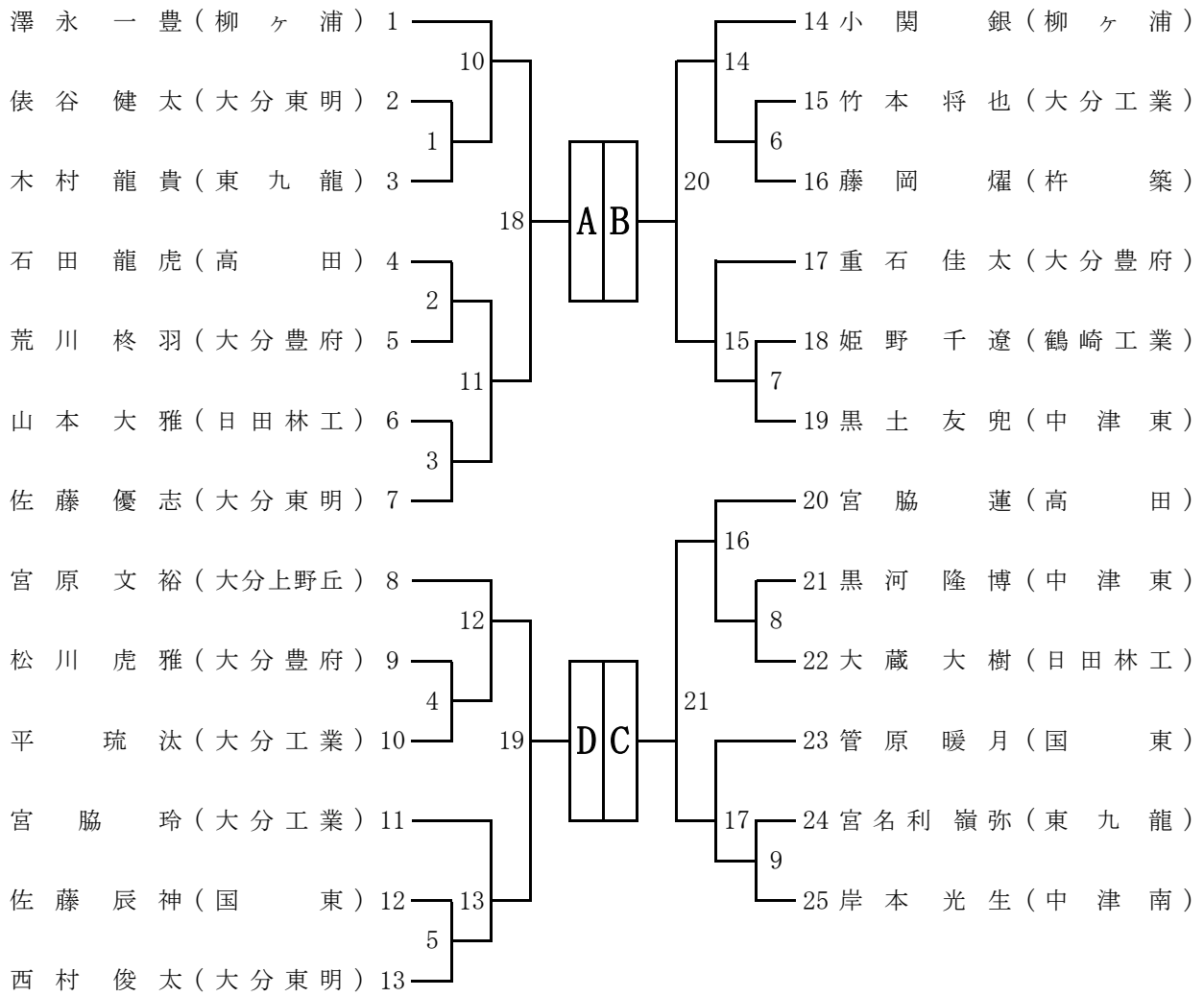

66kg					勝	負	分	順位
A	⑥	④	②					
B		①	③					
C			⑤					
D								

優勝	( )
第2位	( )
第3位	( )
第3位	( )

# 7 3 k g 級

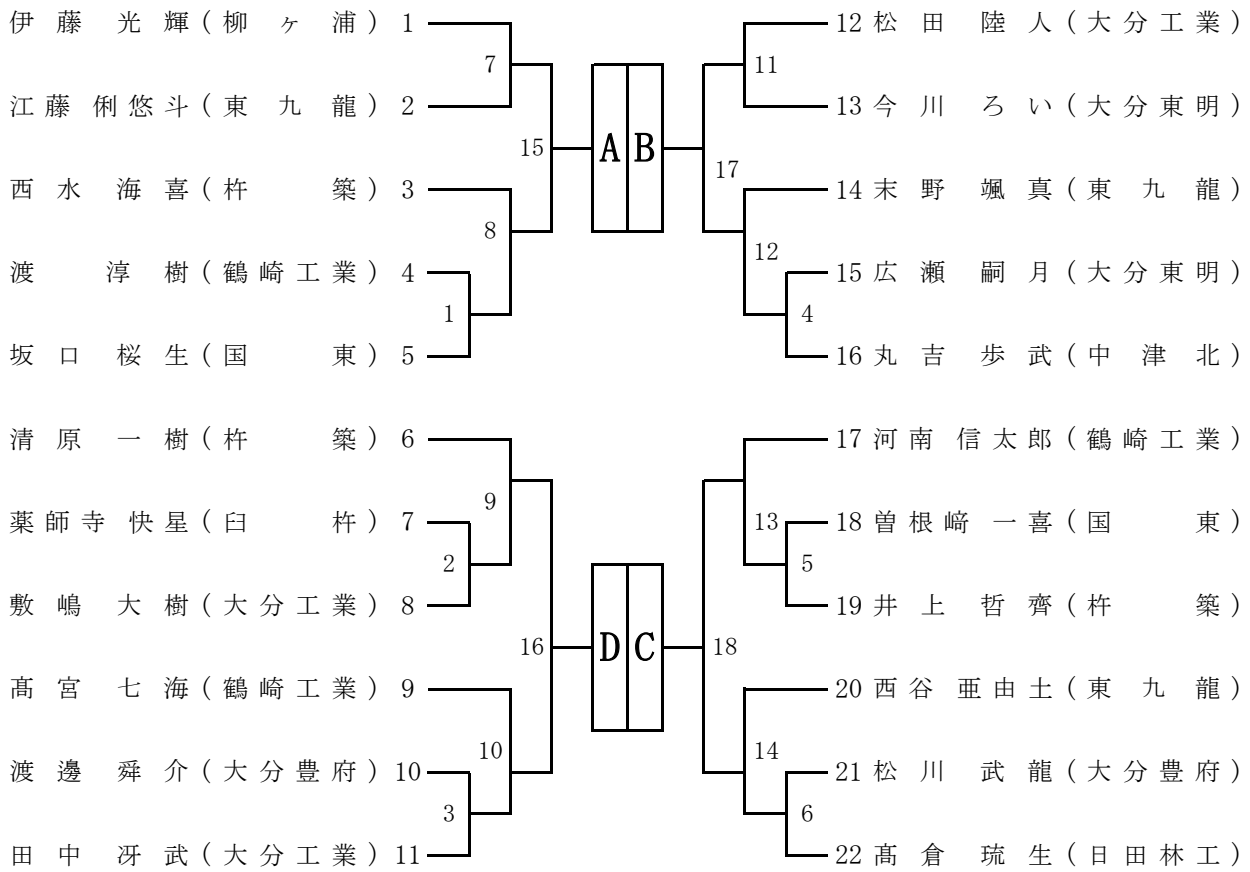

73kg					勝	負	分	順位
A		⑥	④	②				
B			①	③				
C				⑤				
D								

- 優勝 ( )
- 第2位 ( )
- 第3位 ( )
- 第3位 ( )

# 8 1 k g 級

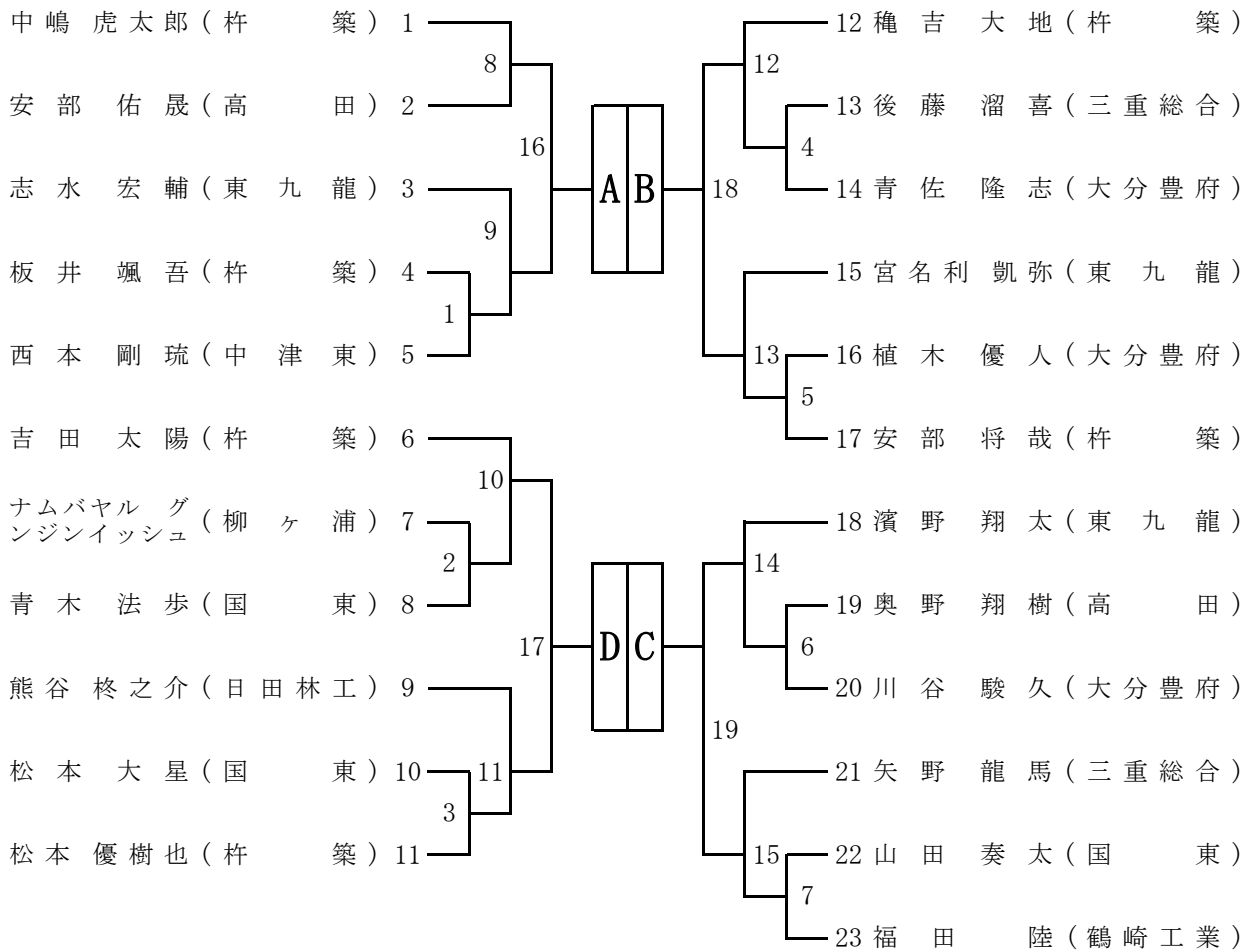

81kg					勝	負	分	順位
A		⑥	④	②				
B			①	③				
C				⑤				
D								

- 優 勝 ( )
- 
- 第 2 位 ( )
- 
- 第 3 位 ( )
- 
- 第 3 位 ( )
-

## 9 0 k g 級

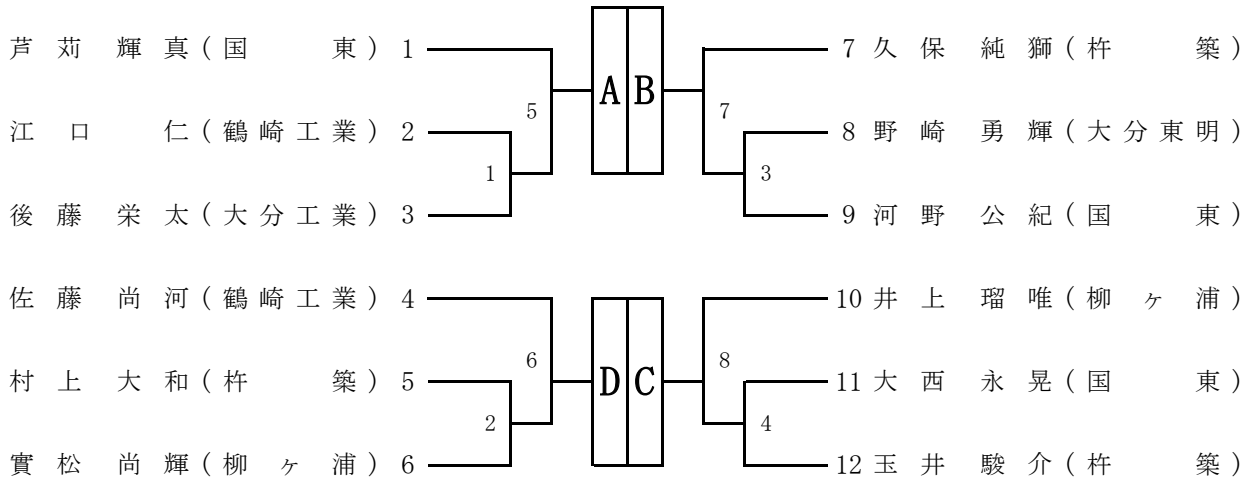

90kg					勝	負	分	順位
A		⑥	④	②				
B			①	③				
C				⑤				
D								

- 優勝 ( )
- 第 2 位 ( )
- 第 3 位 ( )
- 第 3 位 ( )

# 100kg級

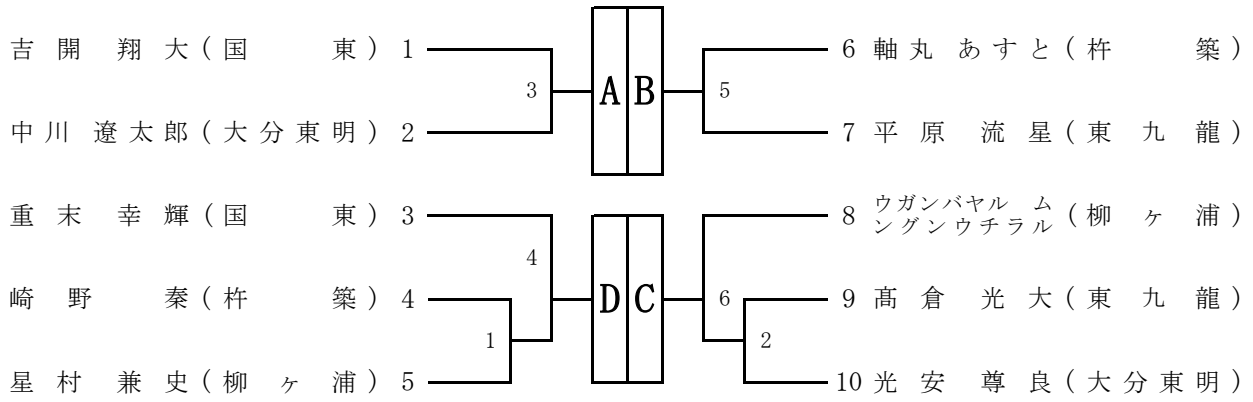

100kg					勝	負	分	順位
A		⑥	④	②				
B			①	③				
C				⑤				
D								

優勝 ( )

第2位 ( )

第3位 ( )

第3位 ( )

# 100kg 超級

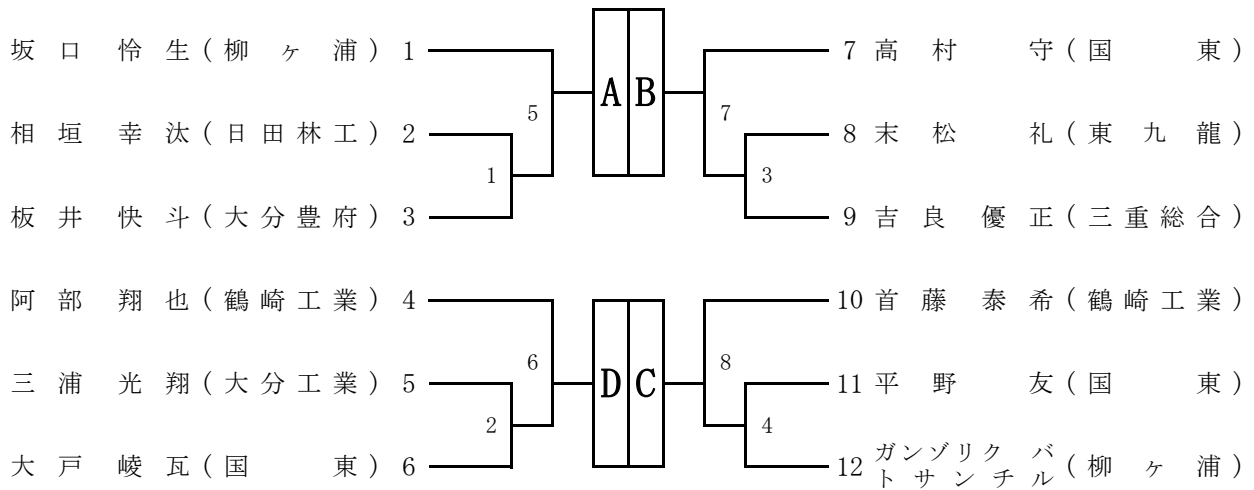

100kg超					勝	負	分	順位
A		⑥	④	②				
B			①	③				
C				⑤				
D								

- 優勝 ( )
- 
- 第2位 ( )
- 
- 第3位 ( )
- 
- 第3位 ( )
-



# 柔道競技

〈女子団体〉

6月 1日 (土) 10:15～

## (柔道) 女子団体組み合わせ

○…第1試合場  
( )…第2試合場

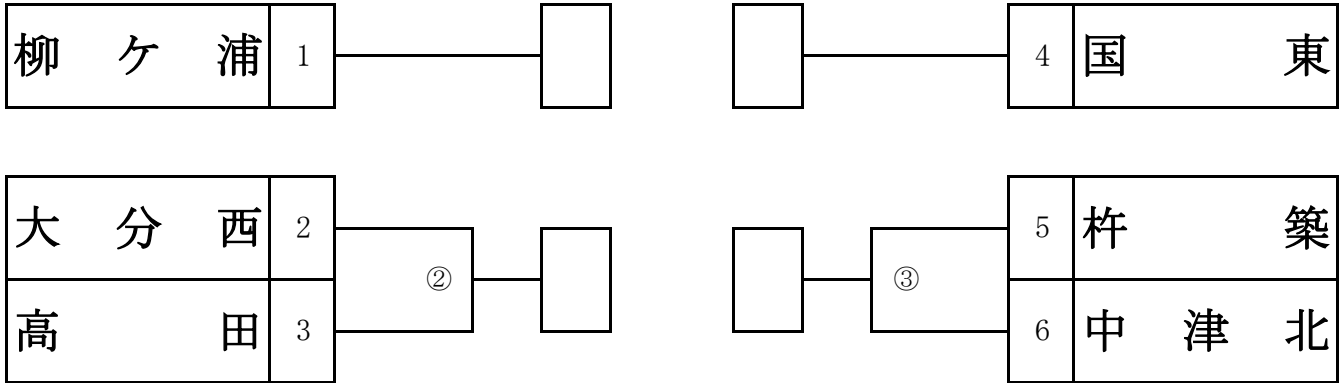

### ●順位決定リーグ

女子 決勝リーグ	柳ヶ浦	国東			勝	負	分	順位
柳ヶ浦	⑤	①	③					
国東		(3)	(1)					
③の勝ち			(5)					
②の勝ち								

優勝 高等学校

2位 高等学校

3位 高等学校

3位 高等学校

# 女子個人戦

6月2日(日) 10:00~

## 48kg級

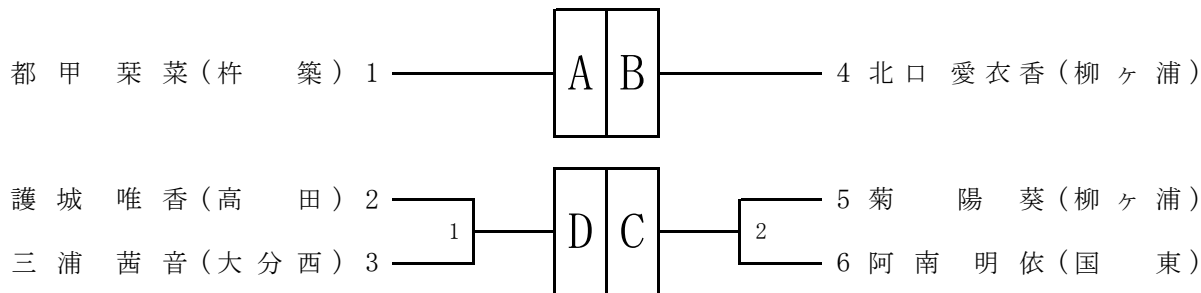

48kg					勝	負	分	順位
A		⑥	④	②				
B			①	③				
C				⑤				
D								

- 優勝 ( )
- 
- 第2位 ( )
- 
- 第3位 ( )
- 
- 第3位 ( )
- 

## 52kg級

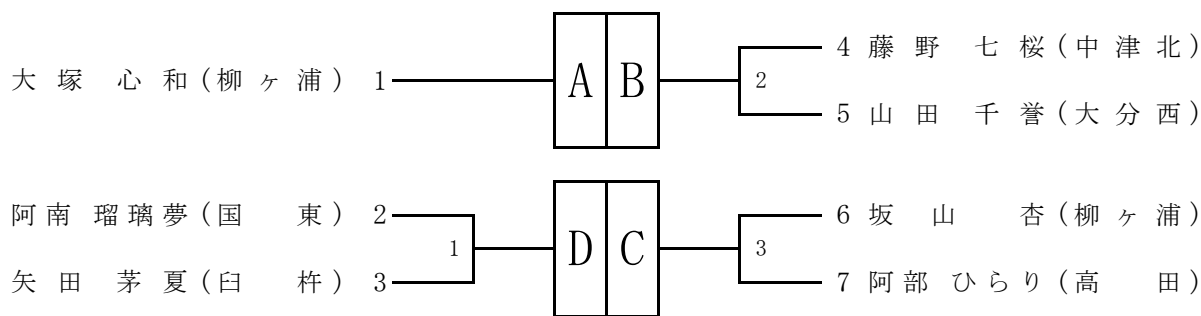

52kg					勝	負	分	順位
A		⑥	④	②				
B			①	③				
C				⑤				
D								

- 優勝 ( )
- 
- 第2位 ( )
- 
- 第3位 ( )
- 
- 第3位 ( )
-

## 57kg級

57kg	手島 みづき 大分西	小林 佳鈴 大分西	古田 結愛 中津北	香月 優奈子 柳ヶ浦	勝	負	分	順位
手島 みづき 大分西	\	⑥	④	②				
小林 佳鈴 大分西		\	①	③				
古田 結愛 中津北			\	⑤				
香月 優奈子 柳ヶ浦				\				

優勝 ( )

第2位 ( )

第3位 ( )

第3位 ( )

## 63kg級

63kg	高野 日那 杵築	住本 遥香 柳ヶ浦	吉開 琴 高田	勝	負	分	順位
高野 日那 杵築	\	③	①				
住本 遥香 柳ヶ浦		\	②				
吉開 琴 高田			\				

優勝 ( )

第2位 ( )

第3位 ( )

第3位 ( )

## 70kg級

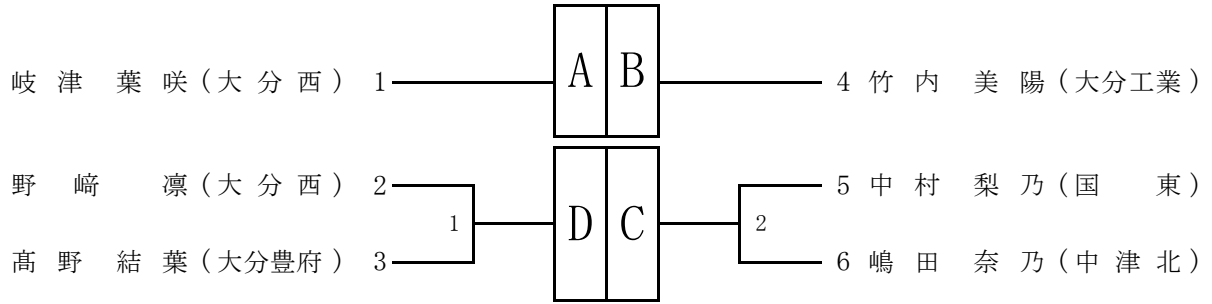

70kg					勝	負	分	順位
A		⑥	④	②				
B			①	③				
C				⑤				
D								

- 優勝 ( )
- 第2位 ( )
- 第3位 ( )
- 第3位 ( )

## 78kg級

78kg	村本 桜姫 柳ヶ浦	長谷川 沙菜 大分西	分園 花菜 国東	勝	負	分	順位
村本 桜姫 柳ヶ浦		③	①				
長谷川 沙菜 大分西			②				
分園 花菜 国東							

- 優勝 ( )
- 第2位 ( )
- 第3位 ( )
- 第3位 ( )

# 78kg 超級

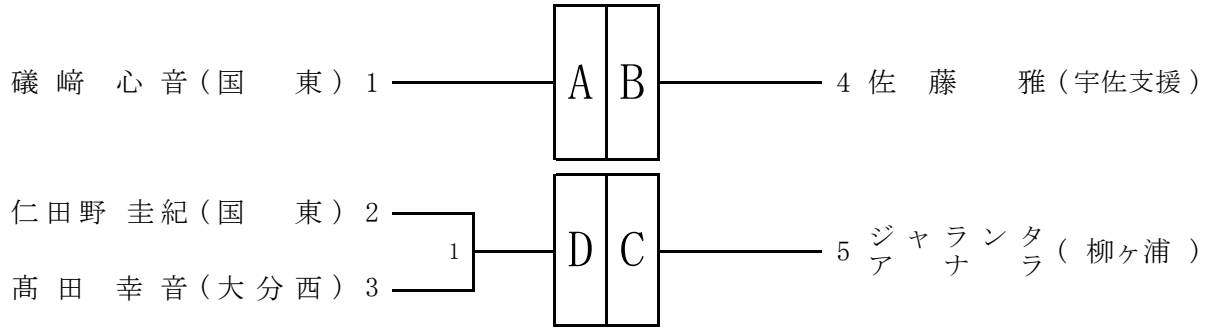

78kg超					勝	負	分	順位
A		⑥	④	②				
B			①	③				
C				⑤				
D								

- 優 勝 ( )
- 
- 第 2 位 ( )
- 
- 第 3 位 ( )
- 
- 第 3 位 ( )
-