

男子団体組み合わせ

○ 第1試合場

() 第2試合場

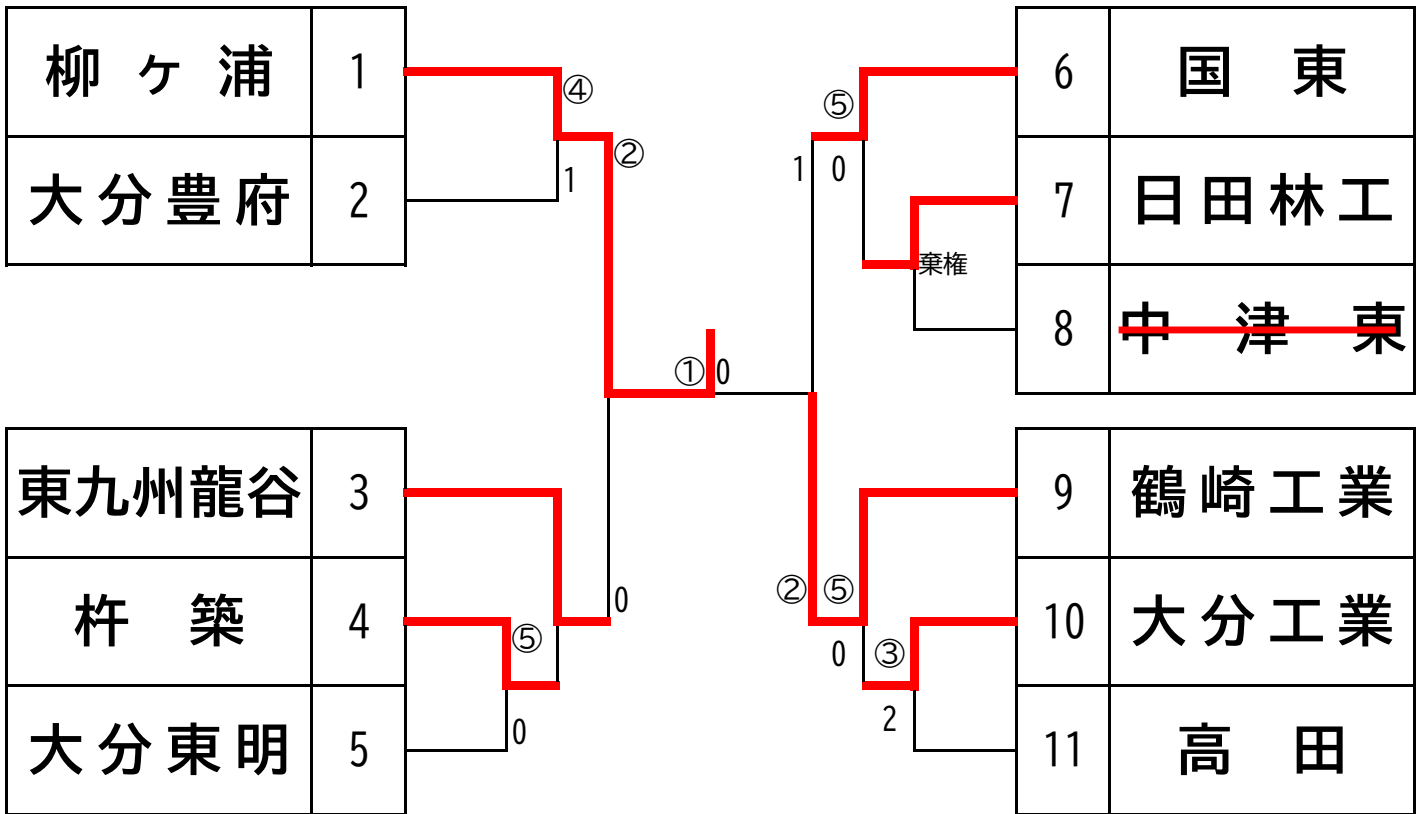

1位 柳ヶ浦 高校

2位 鶴崎工業 高校

3位 東九州龍谷 高校

3位 国東 高校

男子準決勝

学校名	柳ヶ浦	赤	白	東九州龍谷	学校名
	氏名	②	決まり技	0	氏名
大将	澤永 一豊	×	引き分け	×	末松 礼
副将	井上 瑠唯	×	引き分け	×	志水 宏輔
中堅	吉村 悠之介	×	引き分け	×	宮名利 凱弥
次鋒	ウガンバヤル ムンゲンウチル	○	合技	▲	濱野 翔太
先鋒	伊藤 光輝	⊖	優勢	▲	末野 颯真

学校名	国 東	赤	白	鶴崎工業	学校名
	氏名	1	決まり技	②	氏名
大将	高村 守	×	引き分け	×	首藤 泰希
副将	重末 幸輝	▲	背負投	○	高宮 七海
中堅	芦苺 輝真	○	背負投	▲	阿部 翔也
次鋒	大西 永晃	×	引き分け	×	佐藤 尚河
先鋒	吉開 翔大	▲	優勢	⊖	河南 信太郎

男子決勝

学校名	柳ヶ浦	赤	白	鶴崎工業	学校名
	氏名	①	決まり技	0	氏名
大将	澤永 一豊	×	引き分け	×	江口 仁
副将	吉村 悠之介	×	引き分け	×	佐藤 尚河
中堅	井上 瑠唯	×	引き分け	×	河南 信太郎
次鋒	ウガンバヤル ムンゲンウチル	○	小外掛	▲	高宮 七海
先鋒	伊藤 光輝	×	引き分け	×	首藤 泰希

女子団体組み合わせ

- 第1試合場
- () 第2試合場

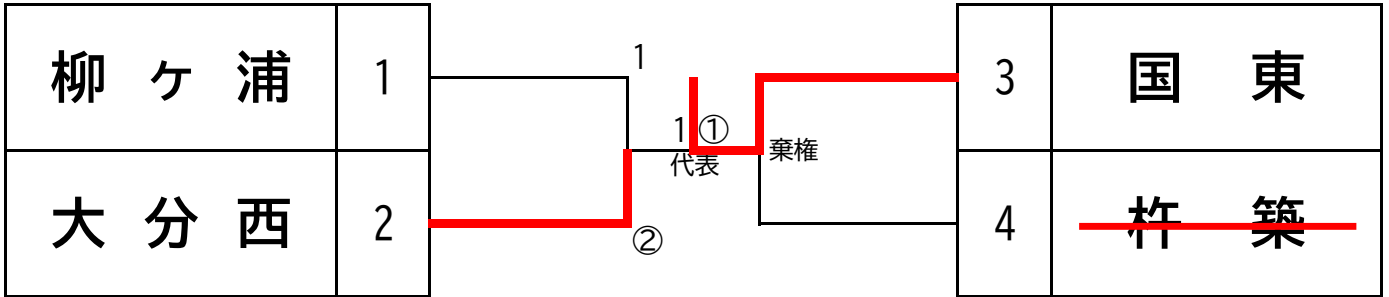

出場枠決定戦

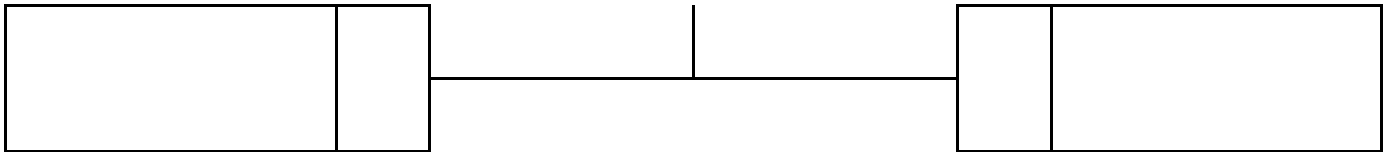

1位	国東	高校
2位	大分西	高校
3位	柳ヶ浦	高校
3位		高校

女子準決勝

学校名	柳ヶ浦	赤	白	大分西	学校名
	氏名	┆	決まり技	②	氏名
大将	ジャラント アナラ	▲	大内刈	○	岐津 葉咲
中堅	住本 遥香	▲	優勢	⊖	手島 みづき
先鋒	大塚 心	○	合技	▲	山田 千誉
代表					代表

学校名	杵築	赤	白	国東	学校名
	氏名	▲	決まり技	○	氏名
大将					磯崎 心音
中堅			棄権		中村 梨乃
先鋒					阿南 瑠璃夢
代表					代表

女子決勝

学校名	大分西	赤	白	国東	学校名
	氏名	1	決まり技	①代	氏名
大将	岐津 葉咲	▲	払腰	○	磯崎 心音
中堅	手島 みづき	○	合技	▲	中村 梨乃
先鋒	山田 千誉	×	引き分け	×	阿南 瑠璃夢
代表	山田 千誉	▲	優勢	⊖	阿南 瑠璃夢

〈60Kg級〉

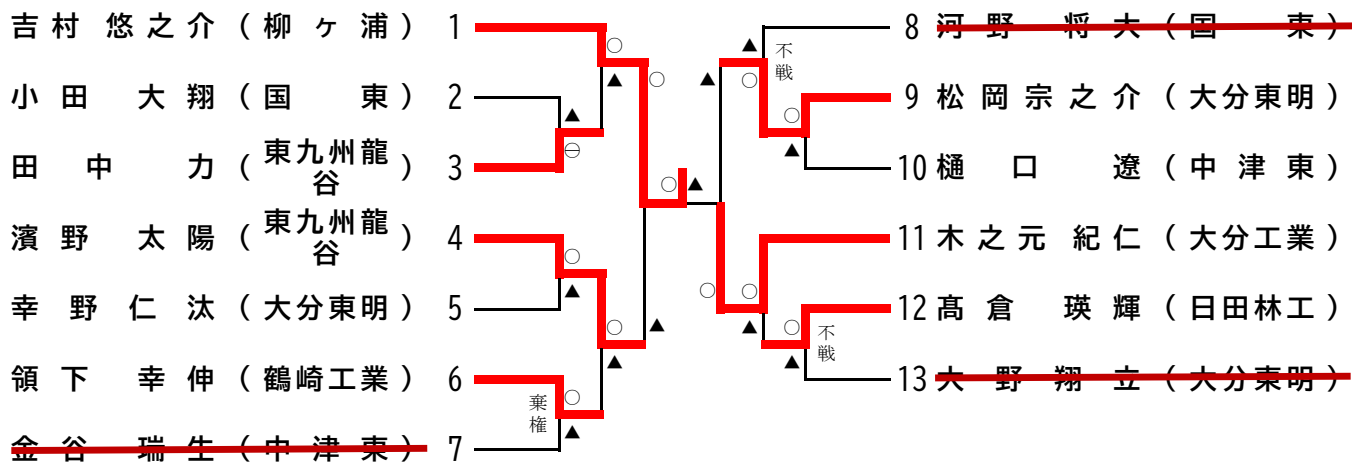

1位 吉村 悠之介 (柳ヶ浦) 2位 木之元 紀仁 (大分工業) 3位 濱野 太陽 (東九州龍谷) 3位 松岡宗之介 (大分東明)

〈66Kg級〉

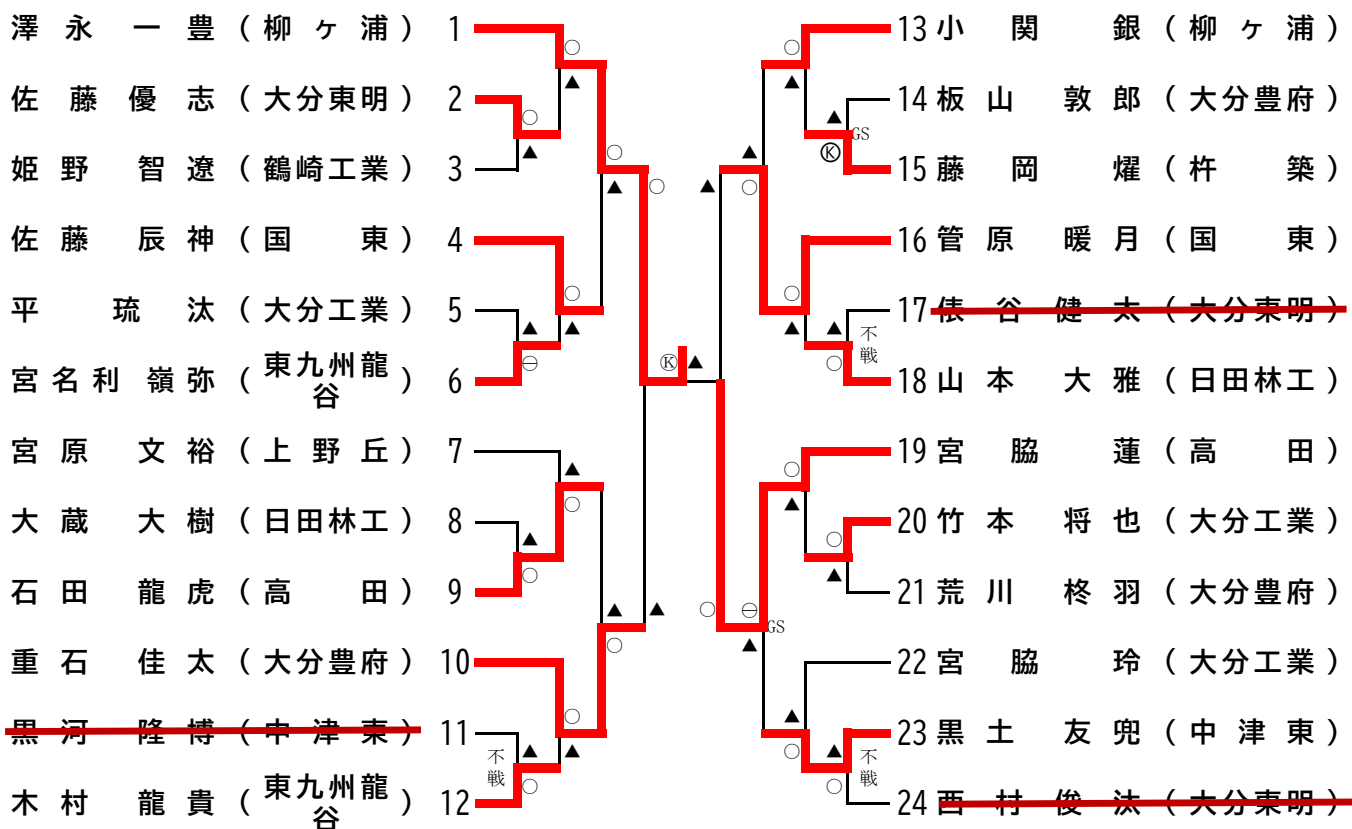

1位 澤永 一豊 (柳ヶ浦) 2位 宮脇 蓮 (高田) 3位 重石 佳太 (大分豊府) 3位 管原 暖月 (国東)

〈73kg級〉

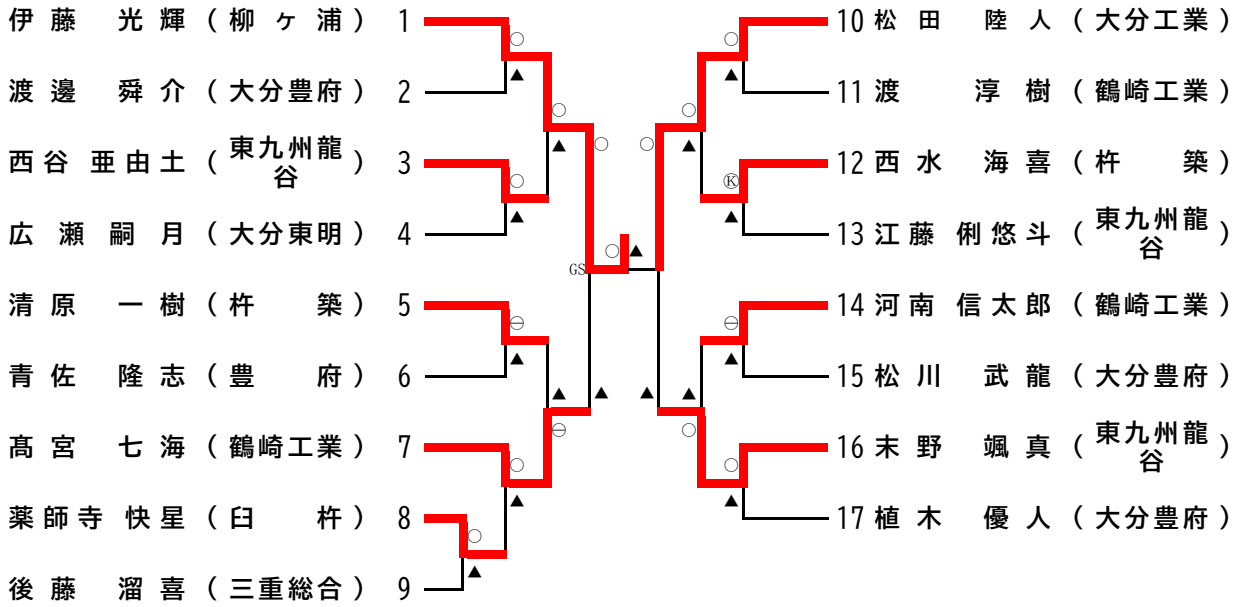

1位 伊藤 光輝 (柳ヶ浦)
 2位 松田 陸人 (大分工業)
 3位 高宮 七海 (鶴崎工業)
 3位 末野 颯真 (東九州龍谷)

〈81kg級〉

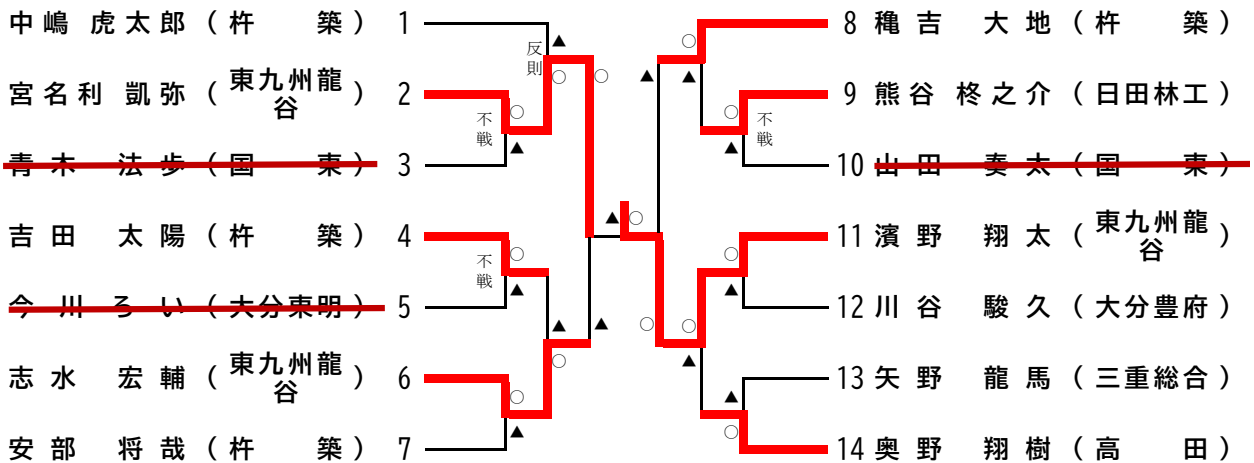

1位 濱野 翔太 (東九州龍谷)
 2位 宮名利 凱弥 (東九州龍谷)
 3位 穂吉 大地 (杵築)
 3位 志水 宏輔 (東九州龍谷)

〈無差別級〉

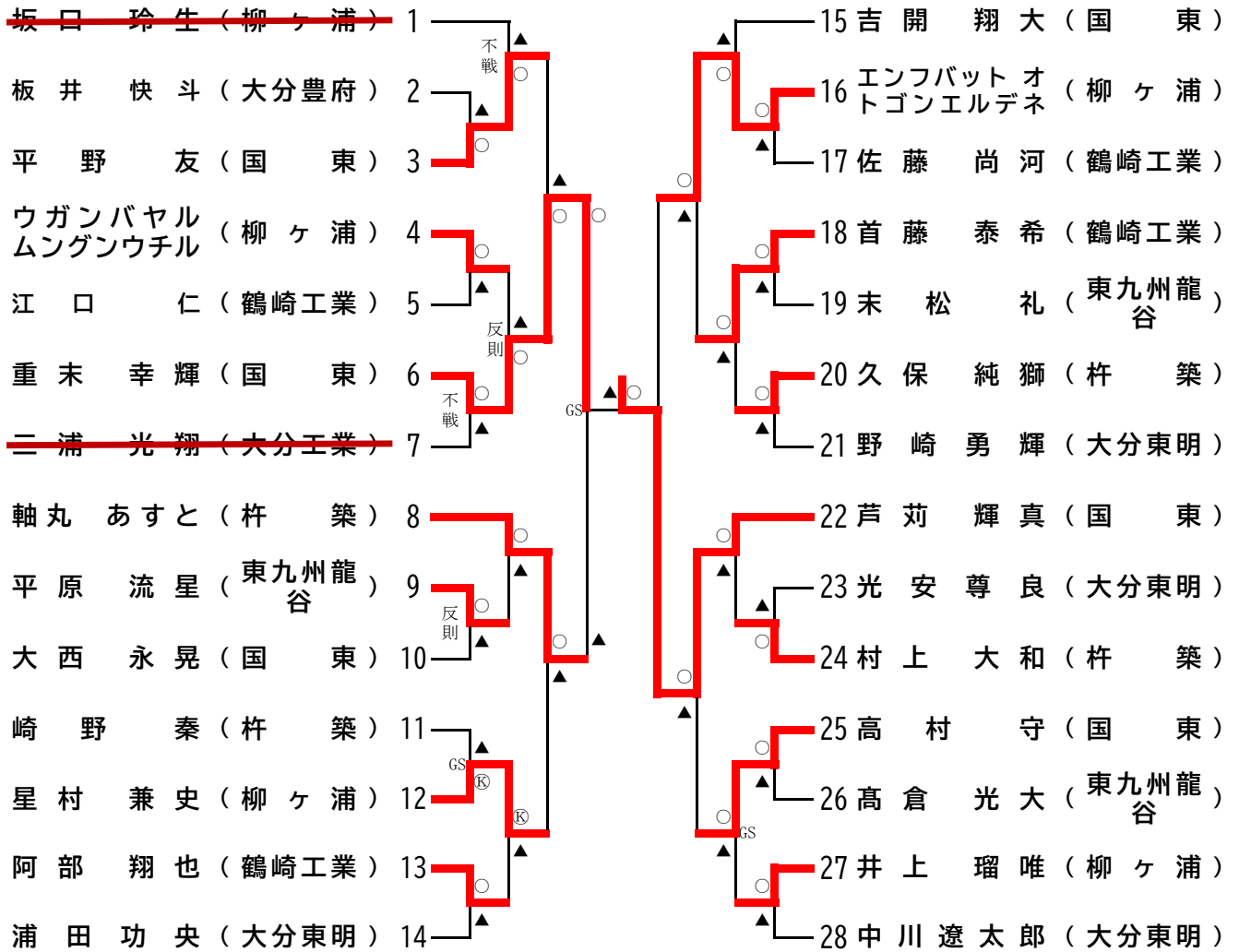

1位 芦苺 輝真
国東

2位 重末 幸輝
国東

3位 エンフバット オトゴンエルデネ
柳ヶ浦

3位 軸丸 あすと
杵築

〈48Kg級〉

	都甲 栞菜 (杵築)	北口 愛衣香 (柳ヶ浦)	菊 陽葵 (柳ヶ浦)	勝	負	分	順位
都甲 栞菜 (杵築)		不戦	不戦				
北口 愛衣香 (柳ヶ浦)	○		○	2	0	0	1
菊 陽葵 (柳ヶ浦)	○	▲		1	1	0	2

1位 北口 愛衣香
柳ヶ浦

2位 菊 陽葵
柳ヶ浦

3位

〈52Kg級〉

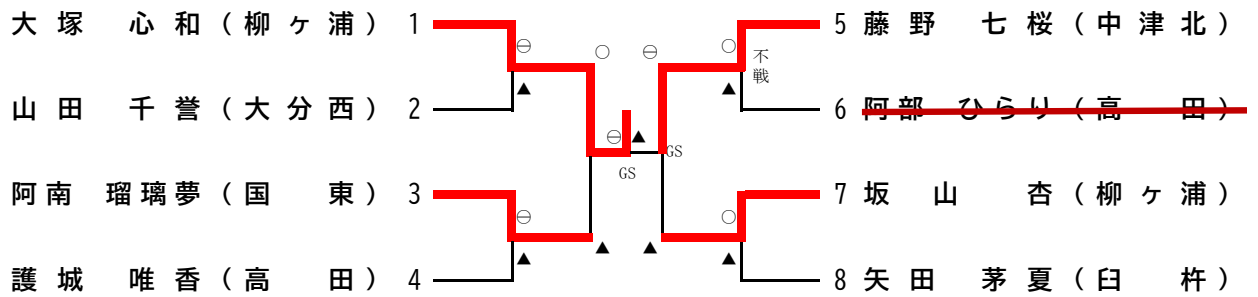

1位 大塚 心和
柳ヶ浦

2位 藤野 七桜
中津北

3位 阿南 瑠璃夢
国東

3位 坂山 杏
柳ヶ浦

〈57kg級〉



1位 手島 みづき
大分西

2位 小林 佳鈴
大分西

〈63Kg級〉

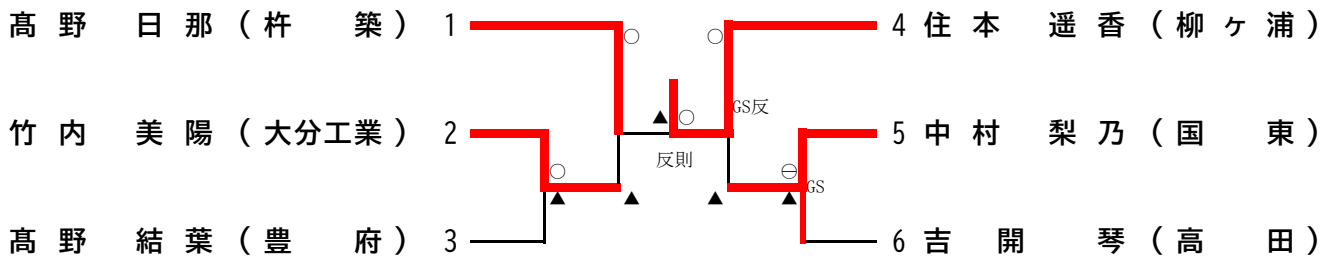

1位 住本 遥香 (柳ヶ浦)

2位 高野 日那 (杵築)

3位 中村 梨乃 (国東)

3位 竹内 美陽 (大分工業)

〈無差別級〉

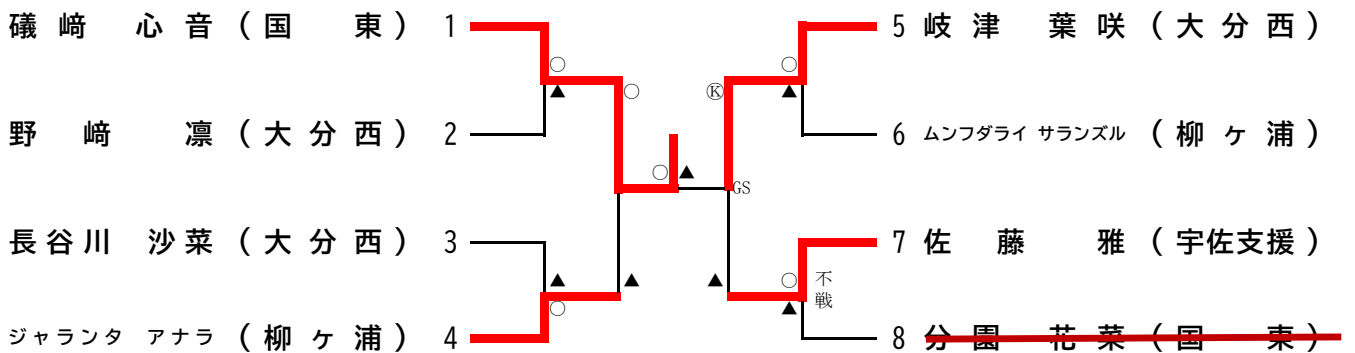

1位 磯崎 心音 (国東)

2位 岐津 葉咲 (大分西)

3位 ジャランタ アナラ (柳ヶ浦)

3位 佐藤 雅 (宇佐支援)

個人戦決勝記録

男子個人決勝

階級	赤				白			
	No	氏名 学校名	勝負	決まり技 決まり時間	勝負	氏名 学校名	No	
60kg	1	吉村 悠之介 柳ヶ浦	○	背負投 1分17秒	▲	木之元 紀仁 大分工業	11	
66kg	1	澤 永 一 豊 柳ヶ浦	Ⓚ	僅差 3分	▲	宮 脇 蓮 高 田	19	
73kg	1	伊藤 光輝 柳ヶ浦	○	内股 2分13秒	▲	松田 陸人 大分工業	10	
81kg	2	宮名利 凱弥 東九州龍谷	▲	小内刈 2分59秒	○	濱野 翔太 東九州龍谷	11	
無差別	6	重末 幸輝 国 東	▲	背負投 37秒	○	芦 苺 輝真 国 東	22	

〔勝負区分〕 ○：一本 ⊖：技有 Ⓚ：指導差 GS：ゴールポスト

個人戦決勝記録

女子個人決勝

階級	赤				白			
	No	氏名 学校名	勝負	決まり技 決まり時間	勝負	氏名 学校名	No	
48kg								
52kg	1	大塚 心和 柳ヶ浦	⊖	袖釣込腰 5分8秒 GS	▲	藤野 七桜 中津北	5	
57kg	1	手島 みづき 大分西	○	上四方固 29秒	▲	小林 佳鈴 大分西	2	
63kg	1	高野 日那 杵築	▲	反則 2分22秒	○	住本 遥香 柳ヶ浦	4	
無差別	1	磯崎 心音 国東	○	合技 1分38秒	▲	岐津 葉咲 大分西	5	

〔勝負区分〕 ○：一本 ⊖：技有 ⊕：指導差 GS：ゴールデンスコア